



CIB6646ABM

FR Notice d'utilisation | **Cuisinière**

2

DE Benutzerinformation | **Herd**

36



Bienvenue chez AEG ! Nous vous remercions d'avoir choisi l'un de nos appareils.



Obtenir des conseils d'utilisation, des brochures, des dépannages, des informations sur le service et les réparations :
www.aeg.com/support

Sous réserve de modifications.

TABLE DES MATIÈRES

1. CONSIGNES DE SÉCURITÉ.....	2
2. CONSIGNES DE SÉCURITÉ.....	5
3. INSTALLATION.....	8
4. DESCRIPTION DU PRODUIT.....	10
5. AVANT LA PREMIÈRE UTILISATION.....	11
6. PLAQUE DE CUISSON - UTILISATION QUOTIDIENNE.....	12
7. PLAQUE DE CUISSON - CONSEILS ET ASTUCES.....	18
8. PLAQUE DE CUISSON - ENTRETIEN ET NETTOYAGE.....	20
9. FOUR - UTILISATION QUOTIDIENNE.....	21
10. FOUR - FONCTIONS DE L'HORLOGE.....	23
11. FOUR - CONSEILS ET ASTUCES.....	24
12. FOUR - ENTRETIEN ET NETTOYAGE.....	28
13. DÉPANNAGE.....	31
14. EFFICACITÉ ÉNERGÉTIQUE.....	33
15. CONSIDÉRATIONS ENVIRONNEMENTALES.....	35

1. ⚠ CONSIGNES DE SÉCURITÉ

Avant d'installer et d'utiliser cet appareil, lisez soigneusement les instructions fournies. Le fabricant ne pourra pas être tenu responsable des blessures et dégâts résultant d'une mauvaise installation ou utilisation. Conservez toujours les instructions dans un lieu sûr et accessible pour vous y référer ultérieurement.

1.1 Sécurité des enfants et des personnes vulnérables

- Cet appareil peut être utilisé par des enfants âgés d'au moins 8 ans et par des personnes ayant des capacités physiques, sensorielles ou mentales réduites ou dénuées d'expérience ou de connaissance, s'ils sont correctement surveillés ou si des instructions relatives à l'utilisation de

l'appareil en toute sécurité leur ont été données et s'ils comprennent les risques encourus. Les enfants de moins de 8 ans et les personnes ayant un handicap très important et complexe doivent être tenus à l'écart de l'appareil, à moins d'être surveillés en permanence.

- Veillez à ce que les enfants ne jouent pas avec l'appareil.
- Ne laissez pas les emballages à la portée des enfants et jetez-les convenablement.
- **AVERTISSEMENT** : L'appareil et ses parties accessibles deviennent chauds pendant l'utilisation. Tenez les enfants et les animaux éloignés de l'appareil lorsqu'il est en cours d'utilisation et de refroidissement.
- Si l'appareil est équipé d'un dispositif de sécurité enfants, nous vous recommandons de l'activer.
- Le nettoyage et l'entretien par l'utilisateur ne doivent pas être effectués par des enfants sans surveillance.

1.2 Sécurité générale

- Cet appareil est exclusivement destiné à un usage culinaire.
- Cet appareil est conçu pour un usage domestique ménager, dans un environnement intérieur.
- Cet appareil peut être utilisé dans les bureaux, les chambres d'hôtel, les chambres d'hôtes, les gîtes ruraux et d'autres hébergements similaires lorsque cette utilisation ne dépasse pas le niveau (moyen) de l'utilisation domestique.
- L'appareil doit être installé et le câble remplacé uniquement par un professionnel qualifié .
- L'appareil doit être branché sur le secteur à l'aide d'un câble de type H05VV-F pour supporter la température du panneau arrière.
- Cet appareil est conçu pour être utilisé à une altitude inférieure à 2 000 mètres.
- Cet appareil n'est pas destiné à être utilisé sur les navires, bateaux ou vaisseaux.

- N'installez pas l'appareil derrière une porte décorative pour éviter tout risque de surchauffe.
- N'installez pas l'appareil sur une plateforme.
- N'utilisez pas l'appareil au moyen d'une minuterie externe ou d'un système de commande à distance séparé.
- **AVERTISSEMENT** : Il peut être dangereux de laisser chauffer de la graisse ou de l'huile sans surveillance sur une table de cuisson car cela pourrait provoquer un incendie.
- N'utilisez jamais d'eau pour éteindre le feu de cuisson. Éteignez l'appareil et couvrez les flammes, par exemple avec une couverture ignifuge ou un couvercle.
- **ATTENTION** : Toute cuisson doit être surveillée. Une cuisson courte doit être surveillée en permanence.
- **AVERTISSEMENT** : Risque d'incendie : N'entrez rien sur les surfaces de cuisson.
- N'utilisez pas de nettoyeur à vapeur pour nettoyer l'appareil.
- N'utilisez pas de produits abrasifs ni de racloirs pointus en métal pour nettoyer la porte vitrée ou le verre des couvercles à charnière de la table de cuisson car ils peuvent rayer la surface, ce qui peut briser le verre.
- Les objets métalliques tels que les couteaux, les fourchettes, les cuillères et les couvercles ne doivent pas être placés sur la surface de la table de cuisson car ils peuvent devenir chauds.
- **AVERTISSEMENT** : Si la surface est fissurée, éteignez l'appareil pour éviter tout risque de choc électrique. Si l'appareil est branché à l'alimentation secteur directement en utilisant une boîte de jonction, retirez le fusible pour déconnecter l'appareil de l'alimentation secteur. Dans tous les cas, veuillez contacter le service après-vente agréé.
- Après utilisation, mettez toujours à l'arrêt la table de cuisson à l'aide de la manette de commande et ne vous fiez pas à la détection des récipients.

- **AVERTISSEMENT** : L'appareil et ses parties accessibles deviennent chauds pendant l'utilisation. Veillez à ne pas toucher les éléments chauffants.
- Utilisez toujours des gants de cuisine pour retirer ou insérer des accessoires ou des plats allant au four.
- Avant toute opération de maintenance, déconnectez l'alimentation électrique.
- **AVERTISSEMENT** : Assurez-vous que l'appareil est éteint avant de remplacer l'ampoule pour éviter tout risque d'électrocution.
- Si le câble d'alimentation secteur est endommagé, son remplacement doit être confié exclusivement au fabricant, à son service après-vente ou à toute autre personne qualifiée afin d'éviter tout danger électrique.
- Soyez prudent lorsque vous manipulez le tiroir de rangement. Il peut être très chaud.
- Pour retirer les supports de grille, tirez d'abord l'avant du support de grille, puis l'arrière à distance des parois latérales. Installez les supports de grille dans l'ordre inverse.
- Un moyen de déconnexion doit être prévu dans le câblage fixe conformément aux règles nationales d'installation.
- **AVERTISSEMENT** : Utilisez uniquement les dispositifs de protection pour table de cuisson conçus ou indiqués comme adaptés par le fabricant de l'appareil de cuisson dans les instructions d'utilisation, ou les dispositifs de protection pour table de cuisson intégrés à l'appareil. L'utilisation de dispositifs de protection non adaptés peut entraîner des accidents.

2. CONSIGNES DE SÉCURITÉ

2.1 Installation



AVERTISSEMENT!

L'appareil doit être installé uniquement par un professionnel qualifié.

- Retirez l'intégralité de l'emballage.

- N'installez pas et ne branchez pas un appareil endommagé.
- Suivez scrupuleusement les instructions d'installation fournies avec l'appareil.
- Soyez toujours vigilants lorsque vous déplacez l'appareil car il est lourd. Utilisez

toujours des gants de sécurité et des chaussures fermées.

- Ne tirez jamais l'appareil par la poignée.
- Les dimensions du meuble de cuisine et de la niche d'encastrement doivent être appropriées.
- Respectez l'espacement minimal requis par rapport aux autres appareils et éléments.
- Installez l'appareil dans un lieu sûr et adapté répondant aux exigences d'installation.
- Certaines pièces de l'appareil sont électrifiées. Placez l'appareil de façon à éviter que l'on puisse toucher les pièces dangereuses.
- Les côtés de l'appareil doivent rester à côté d'appareils ou d'éléments ayant la même hauteur.
- N'installez pas l'appareil près d'une porte ou sous une fenêtre. Les récipients chauds risqueraient de tomber de l'appareil lors de l'ouverture de celles-ci.
- Veillez toujours à installer des stabilisateurs afin d'éviter que l'appareil ne bascule. Reportez-vous au chapitre « Installation ».

2.2 Branchement électrique

AVERTISSEMENT!

Risque d'incendie ou d'électrocution.

- L'ensemble des branchements électriques doit être effectué par un technicien qualifié .
- L'appareil doit être relié à la terre.
- Assurez-vous que les paramètres figurant sur la plaque signalétique correspondent aux données électriques nominale de l'alimentation secteur.
- Utilisez toujours une prise de courant de sécurité correctement installée.
- N'utilisez pas d'adaptateurs multiprise et de rallonges.
- Ne laissez pas les câbles d'alimentation entrer en contact ou s'approcher de la porte de l'appareil ou de la niche d'encastrement sous l'appareil, particulièrement lorsqu'il est en marche ou que la porte est chaude.
- La protection contre les chocs des parties sous tension et isolées doit être fixée de

telle manière qu'elle ne puisse pas être enlevée sans outils.

- Ne branchez la fiche secteur dans la prise secteur qu'à la fin de l'installation. Assurez-vous que la prise secteur est accessible après l'installation.
- Si la prise secteur est détachée, ne branchez pas la fiche secteur.
- Ne tirez pas sur le câble secteur pour débrancher l'appareil. Tirez toujours sur la fiche de la prise secteur.
- N'utilisez que des systèmes d'isolation appropriés : des coupe-circuits, des fusibles (les fusibles à visser doivent être retirés du support), un disjoncteur différentiel et des contacteurs.
- L'installation électrique doit comporter un dispositif d'isolation qui vous permet de déconnecter l'appareil du secteur à tous les pôles. Le dispositif d'isolement doit avoir une largeur d'ouverture de contact de 3 mm minimum.
- Fermez bien la porte de l'appareil avant de brancher la fiche à la prise secteur.

2.3 Utilisation

AVERTISSEMENT!

Risque de blessures et de brûlures.
Risque d'électrocution.

- Ne modifiez pas les spécifications de cet appareil.
- Assurez-vous que les orifices d'aération ne sont pas obstrués.
- Ne laissez pas l'appareil sans surveillance durant son fonctionnement.
- Éteignez l'appareil après chaque utilisation.
- Soyez prudent lors de l'ouverture de la porte de l'appareil lorsque celui-ci fonctionne. L'air chaud peut être évacué.
- N'utilisez pas l'appareil avec des mains mouillées ou en contact avec de l'eau.
- N'utilisez pas l'appareil comme surface de travail et ne mettez pas d'aliments en contact direct avec celui-ci.
- Les porteurs de pacemakers doivent rester à une distance minimale de 30 cm des zones de cuisson à induction lorsque l'appareil est en fonctionnement.
- N'utilisez pas de feuille d'aluminium ou d'autres matériaux entre la surface de

- cuisson et le récipient, sauf indication contraire du fabricant de cet appareil.
- N'utilisez que les accessoires recommandés pour cet appareil par le fabricant.
 - Utilisez toujours du verre et des bocaux approuvés à des fins de conservation.

 **AVERTISSEMENT!**

Risque d'incendie et d'explosion.

- Les graisses et les huiles lorsqu'elles sont chauffées peuvent dégager des vapeurs inflammables. Tenez les flammes ou les objets chauds à distance des graisses et des huiles pendant que vous cuisinez.
- Les vapeurs que dégagent l'huile chaude peuvent provoquer une combustion spontanée.
- Une huile déjà utilisée peut contenir des restes d'aliments et provoquer un incendie à une température plus basse qu'avec une huile neuve.
- Ne placez pas de produits inflammables ou d'éléments imbibés de produits inflammables à l'intérieur, à proximité ou au-dessus de l'appareil.
- Ne laissez pas des étincelles ou des flammes nues entrer en contact avec l'appareil lorsque vous ouvrez la porte.
- Ouvrez la porte de l'appareil avec précaution. L'utilisation d'ingrédients avec de l'alcool peut provoquer un mélange d'alcool et d'air.

 **AVERTISSEMENT!**

Risque de dommages à l'appareil.

- Pour éviter tout endommagement ou décoloration de l'émail :
 - ne posez pas de plats allant au four ou d'autres objets directement sur le fond de l'appareil.
 - ne placez jamais de feuilles d'aluminium directement sur le fond de la cavité.
 - ne versez pas d'eau directement dans l'appareil chaud.
 - ne conservez pas de plats et de nourriture humides dans l'appareil après avoir terminé la cuisson.
 - Installez ou retirez les accessoires avec précautions.

- La décoloration de l'émail ou de l'acier inoxydable est sans effet sur les performances de l'appareil.
- Utilisez un plat à rôtir pour des gâteaux moelleux. Les jus de fruits provoquent des taches qui peuvent être permanentes.
- Ne laissez pas de récipients chauds sur le bandeau de commande.
- Ne laissez pas le contenu des récipients s'évaporer entièrement.
- Prenez soin de ne pas laisser tomber d'objets ou de récipients sur l'appareil. La surface risque d'être endommagée.
- N'activez pas les zones de cuisson avec un récipient vide ou sans récipient.
- Les récipients de cuisson en fonte, en aluminium ou dont le fond est endommagé peuvent provoquer des rayures. Soulevez toujours ces objets lorsque vous devez les déplacer sur la surface de cuisson.

2.4 Entretien et nettoyage

 **AVERTISSEMENT!**

Risque de blessure, d'incendie ou de dommages à l'appareil.

- Avant d'effectuer toute opération d'entretien, mettez l'appareil hors tension. Débranchez la fiche d'alimentation de la prise secteur.
- Vérifiez que l'appareil est froid. Les panneaux de verre risquent de se briser.
- Remplacez immédiatement les vitres de la porte si elles sont endommagées. Contactez votre service après-vente agréé.
- Soyez prudent lorsque vous retirez la porte de l'appareil. La porte est lourde !
- Des graisses ou de la nourriture restant dans l'appareil peuvent provoquer un incendie.
- Nettoyez régulièrement l'appareil afin de maintenir le revêtement en bon état.
- Veillez à sécher la cavité et la porte de l'appareil avec un chiffon après chaque utilisation. La vapeur produite durant son fonctionnement se condense sur les parois de la cavité et peut entraîner une corrosion. Pour diminuer la condensation, faites fonctionner l'appareil pendant 10 minutes avant d'enfourner vos aliments.

- Nettoyez l'appareil avec un chiffon doux et humide. Utilisez uniquement des produits de lavage neutres. N'utilisez pas de produits abrasifs, de tampons à récurer, de solvants ou d'objets métalliques.
- Si vous utilisez un spray pour four, suivez les consignes de sécurité figurant sur l'emballage.
- Ne nettoyez pas l'émail catalytique (le cas échéant) avec un détergent.

2.5 Éclairage interne

⚠ AVERTISSEMENT!

Risque d'électrocution.

- Concernant la/les lampe(s) à l'intérieur de ce produit et les lampes de rechange vendues séparément : Ces lampes sont conçues pour résister à des conditions physiques extrêmes dans les appareils électroménagers, telles que la température, les vibrations, l'humidité, ou sont conçues pour signaler des informations sur le statut opérationnel de l'appareil. Elles ne sont pas destinées à

être utilisées dans d'autres applications et ne conviennent pas à l'éclairage des pièces d'un logement.

- Ce produit contient une source lumineuse de classe d'efficacité énergétique G.
- Utilisez uniquement des ampoules ayant les mêmes spécifications.

2.6 Service

- Pour réparer l'appareil, contactez le service après-vente agréé.
- Utilisez uniquement des pièces de rechange d'origine.

2.7 Mise au rebut

⚠ AVERTISSEMENT!

Risque de blessure ou d'asphyxie.

- Contactez votre service municipal pour obtenir des informations sur la marche à suivre pour mettre l'appareil au rebut.
- Débranchez l'appareil.
- Coupez le câble d'alimentation au ras de l'appareil et mettez-le au rebut.

3. INSTALLATION

⚠ AVERTISSEMENT!

Reportez-vous aux chapitres concernant la sécurité.

3.1 Données techniques

Dimensions

Hauteur 847 - 867 mm

Largeur 596 mm

Profondeur 600 mm

3.2 Emplacement de l'appareil

Vous pouvez installer votre appareil autonome avec des meubles sur un ou deux côtés et dans le coin.

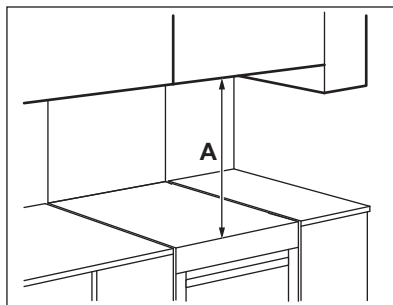

Distances minimales

Dimensions	mm
A	650

3.3 Mise à niveau de l'appareil

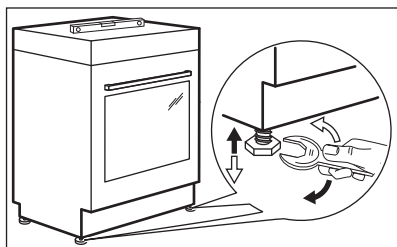

Utilisez de petits pieds au fond de l'appareil pour régler la surface supérieure de l'appareil sur d'autres surfaces.

3.4 Protection anti-bascule

⚠ ATTENTION!

Installez la protection anti-bascule pour empêcher l'appareil de tomber en cas de charges incorrectes. La protection anti-bascule ne fonctionne que lorsque l'appareil est placé à un emplacement correct.

Votre appareil indique les symboles affichés sur l'image (le cas échéant) pour vous rappeler qu'il faut installer la protection anti-bascule.

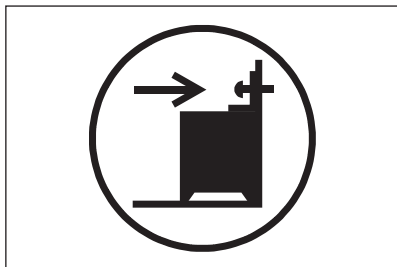

⚠ ATTENTION!

Assurez-vous d'installer la protection anti-bascule à la bonne hauteur.

Assurez-vous que la surface derrière l'appareil est lisse.

1. Réglez la hauteur et la zone de l'appareil avant de fixer la protection anti-bascule.
2. Installez la protection anti-bascule 176 mm en-dessous de la surface supérieure de l'appareil et à 24 mm à côté de l'appareil, dans l'orifice circulaire situé sur le support. Voir l'illustration. Vissez-le dans un matériau solide ou utilisez un renfort adapté (mur).
3. L'orifice se trouve à gauche, à l'arrière de l'appareil. Voir l'illustration. Placez l'appareil au milieu de l'espace entre les placards (1). Si l'espace entre les placards est supérieur à la largeur de l'appareil, vous devez ajuster la mesure latérale pour centrer l'appareil.

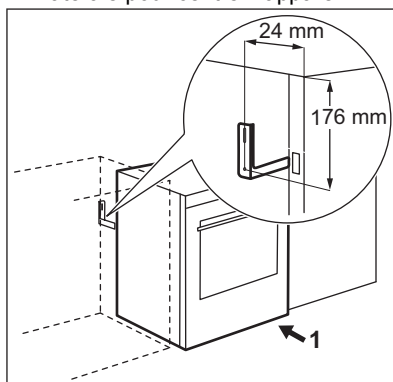

3.5 Installation électrique

⚠ AVERTISSEMENT!

Le fabricant ne pourra être tenu pour responsable si vous ne respectez pas les consignes de sécurité des chapitres Sécurité.

Cet appareil est fourni sans fiche électrique ni câble d'alimentation. La borne de connexion est située derrière le panneau arrière.

Types de câbles appropriés pour les différentes phases :

Phase	Diamètre min. du câble
3 avec neutre	5 x 1,5 mm ²

⚠ AVERTISSEMENT!

Le câble d'alimentation ne doit pas entrer en contact avec la partie de l'appareil hachurée sur l'illustration.

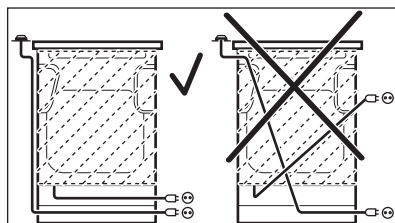

4. DESCRIPTION DU PRODUIT

4.1 Vue d'ensemble

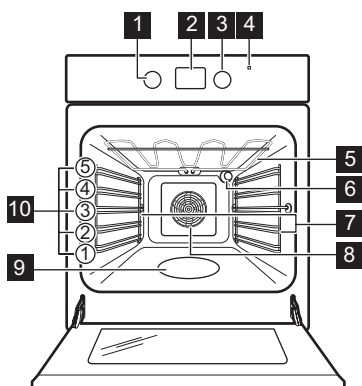

1 Molette de sélection des modes de cuisson

- 2** Affichage
- 3** Manette de commande (de la température)
- 4** Indicateur/symbole de température
- 5** Résistance
- 6** Éclairage
- 7** Support de grille, amovible
- 8** Ventilateur
- 9** Bac de la cavité - Bac de nettoyage Aqua Clean
- 10** Niveaux de la grille

4.2 Vue d'ensemble de la table de cuisson

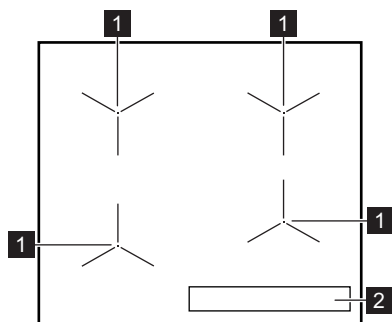

- 1** Zone de cuisson à induction
- 2** Bandeau de commande

5. AVANT LA PREMIÈRE UTILISATION







AVERTISSEMENT!

Reportez-vous aux chapitres concernant la sécurité.

5.1 Limitation de puissance

Limitation de puissance définit la quantité totale d'énergie utilisée par la plaque, dans les limites du classement des fusibles de l'installation domestique. Par défaut, la table de cuisson est réglée sur le niveau de puissance le plus élevé possible.

Pour diminuer ou augmenter le niveau de puissance :

1. Désactivez la table de cuisson.
2. Appuyez sur la touche  et maintenez appuyé pendant 3 sec. L'affichage s'allume et s'éteint.
3. Maintenez  appuyé pendant 3 sec.  ou  apparaît.
4. Appuyez sur . P72 apparaît.
5. Appuyez sur la touche  /  du minuteur pour régler le niveau de puissance.

Niveaux de puissance



P72 - 7200 W, **P15** - 1500 W, **P20** - 2000 W, **P25** - 2500 W, **P30** - 3000 W, **P35** - 3500 W, **P40** - 4000 W, **P45** - 4500 W, **P50** - 5000 W, **P60** - 6000 W.

Par exemple, lorsque la limitation de puissance est réglée sur le niveau P35, les 3500 W de puissance disponibles sont automatiquement répartis sur les quatre zones de cuisson.

5.2 Préchauffage et nettoyage initiaux

Préchauffez l'appareil vide avant la première utilisation et le premier contact avec des aliments. L'appareil est susceptible de dégager des odeurs désagréables et de la fumée. Ventilez la pièce pendant le préchauffage.

1. Retirez tous les accessoires et les supports de grille amovibles de l'appareil.

2. Réglez la fonction . Réglez la température maximale. Laissez l'appareil fonctionner pendant 1 h.
3. Réglez la fonction . Réglez la température maximale. Laissez l'appareil fonctionner pendant 15 min.
4. Réglez la fonction . Réglez la température maximale. Laissez l'appareil fonctionner pendant 15 min.
5. Éteignez l'appareil et attendez qu'il refroidisse.
6. Nettoyez l'appareil et les accessoires uniquement avec un chiffon en microfibre, de l'eau chaude et un détergent doux.
7. Remettez les accessoires et les supports d'étagère amovibles à leur position initiale.



5.3 Utilisation des touches sensibles

Pour activer la fonction, maintenez le symbole sélectionné à l'écran enfoncé pendant au moins 1 seconde.

5.4 Réglage de l'heure

Vous devez régler l'heure avant de mettre le four en marche.

Le voyant  clignote lorsque vous branchez l'appareil à l'alimentation électrique, lorsqu'il y a eu une coupure de courant ou que le minuteur n'est pas réglé.

Appuyez sur la touche  ou  pour régler la bonne heure.

Au bout d'environ 5 secondes, le clignotement s'arrête et l'heure réglée s'affiche.

5.5 Modification de l'heure



Vous ne pouvez pas modifier l'heure actuelle si l'une des fonctions est activée.

Appuyez sur  à plusieurs reprises jusqu'à ce que le voyant de la fonction Heure actuelle clignote.

Pour régler l'heure, reportez-vous au chapitre « Réglage de l'heure ».

6. PLAQUE DE CUISSON - UTILISATION QUOTIDIENNE

⚠ AVERTISSEMENT!

Reportez-vous aux chapitres concernant la sécurité.

6.1 Bandeau de commande de la table de cuisson

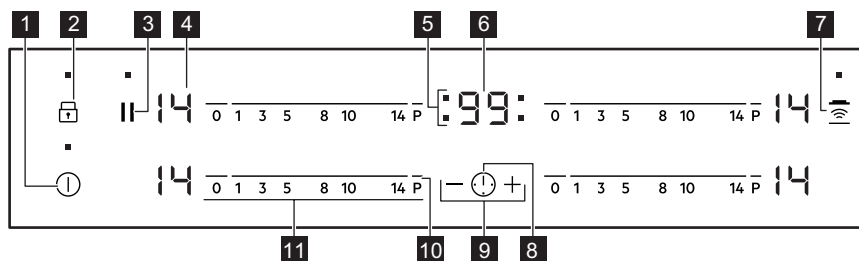

Les touches sensibles permettent de faire fonctionner l'appareil. Les affichages, les voyants et les signaux sonores indiquent les fonctions activées.

Touche sensitive	Fonction	Commentaire
1	MARCHE / ARRÊT	Pour allumer et éteindre la table de cuisson.
2	Lock / Sécurité enfants	Pour verrouiller ou déverrouiller le bandeau de commande.
3	Pause	Pour activer et désactiver la fonction.
4	Indicateur du niveau de cuisson	Pour indiquer le niveau de cuisson.
5	Voyants du minuteur des zones de cuisson	Pour indiquer la zone à laquelle se réfère la durée sélectionnée.
6	Affichage du minuteur	Pour indiquer la durée, en minutes.
7	Hob²Hood	Pour activer et désactiver le mode manuel de la fonction.
8	-	Pour choisir la zone de cuisson.
9	+ / -	Pour augmenter ou diminuer la durée.
10	PowerBoost	Pour activer et désactiver la fonction.
11	Bandeau de sélection	Pour sélectionner un niveau de cuisson.

6.2 Affichage du niveau de cuisson

Affichage	Description
	La zone de cuisson est désactivée.
-	La zone de cuisson est activée.
	La fonction Pause est activée.
	La fonction Démarrage automatique du chauffage est activée.
	PowerBoost est activé.
+ chiffre	Un dysfonctionnement s'est produit.
/ /	OptiHeat control (indicateur de chaleur résiduelle en 3 étapes): Poursuivre cuisson / Maintien au chaud / Chaleur résiduelle.
	Sécurité enfants / Lock est activé.
	Récipient inadapté ou trop petit ou absence d'ustensile sur la zone de cuisson.
	La fonction Arrêt automatique est activée.

6.3 OptiHeat control (indicateur de chaleur résiduelle en 3 étapes)

AVERTISSEMENT!

/ / Tant que le voyant est allumé, il existe un risque de brûlures dues à la chaleur résiduelle.

Les zones de cuisson à induction génèrent la chaleur nécessaire directement dans le fond des récipients de cuisson. La surface vitrocéramique est chauffée par des récipients de cuisson.

Les indicateurs s'allument lorsqu'une zone de cuisson est chaude. Ils indiquent le niveau de chaleur résiduelle des zones de cuisson que vous êtes en train d'utiliser :

- poursuivre cuisson,

- maintien au chaud,

- chaleur résiduelle.

L'indicateur peut également s'allumer :

- pour les zones de cuisson voisines, même si vous ne les utilisez pas,

- lorsque des récipients chauds sont placés sur la zone de cuisson froide,
- lorsque la plaque de cuisson est à l'arrêt mais que la zone de cuisson est encore chaude.

L'indicateur s'éteint lorsque la zone de cuisson s'est refroidie.

6.4 Activation et désactivation

Appuyez sur pendant 1 seconde pour activer ou désactiver la table de cuisson.

6.5 Arrêt automatique

La fonction désactive la table de cuisson automatiquement si :

- toutes les zones de cuisson sont désactivées,
- vous ne réglez pas le niveau de puissance après avoir allumé la table de cuisson,
- vous avez renversé quelque chose ou placé un objet sur le bandeau de commande pendant plus de 10 secondes (une casserole, un torchon). Un signal sonore retentit et la table de cuisson se met à l'arrêt. Retirez l'objet ou nettoyez le bandeau de commande.

- la table de cuisson devient trop chaude (par ex. lorsqu'une casserole chauffe à vide). Laissez refroidir la zone de cuisson avant de réutiliser la table de cuisson.
- vous avez utilisé un récipient inadapté. Le symbole **F** s'allume et la zone de cuisson s'éteint automatiquement au bout de 2 minutes.
- vous ne désactivez pas une zone de cuisson, ou ne changez pas le niveau de cuisson. Au bout d'un certain temps, le **□** s'allume et la plaque de cuisson s'éteint.

La relation entre le réglage de la température et le délai après lequel la table de cuisson se désactive :

Réglages de la température	La table de cuisson se met à l'arrêt après
□ , 1 - 3	6 heures
4 - 7	5 heures
8 - 9	4 heures
10 - 14	1,5 heure

6.6 Niveau de cuisson

Pour régler ou modifier le niveau de cuisson :

Appuyez sur le niveau de cuisson souhaité sur le bandeau de sélection, ou déplacez votre doigt sur le bandeau de sélection jusqu'à atteindre le niveau de cuisson souhaité.

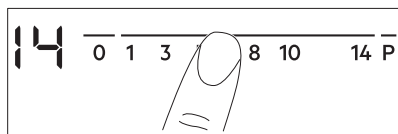

6.7 Utilisation des zones de cuisson

Placez le récipient sur la croix/le carré qui se trouve sur la surface où vous cuisinez.

Recouvrez complètement la croix/le carré.

Les zones de cuisson à induction s'adaptent automatiquement au diamètre du fond du récipient utilisé. Les récipients de grande taille peuvent reposer sur deux zones de cuisson en même temps.



Pour un transfert de chaleur optimal, utilisez un récipient dont le diamètre du fond est similaire à celui de la zone de cuisson (c.-à-d. la valeur maximale du diamètre du récipient dans « Données techniques » > « Caractéristiques des zones de cuisson »). Assurez-vous que l'ustensile de cuisine est compatible avec les tables de cuisson à induction. Pour plus d'informations sur les types de récipients, reportez-vous au chapitre « Conseils ».

6.8 Démarrage automatique du chauffage

Utilisez la fonction pour obtenir le niveau de cuisson souhaité plus rapidement. Lorsque la fonction est activée, la zone de cuisson fonctionne au niveau de cuisson le plus élevé au début, puis poursuit au niveau de cuisson souhaité.



Pour activer la fonction, la zone de cuisson doit être froide.

Pour activer la fonction pour une zone de cuisson : appuyez sur **P** (**P** s'affiche). Réglez immédiatement le niveau de cuisson souhaité. Après 3 secondes **R** s'affiche.

Pour désactiver la fonction : modifiez le niveau de cuisson.

6.9 PowerBoost

Cette fonction permet d'augmenter la puissance des zones de cuisson à induction. La fonction peut être activée pour la zone de cuisson à induction uniquement pendant une durée limitée. Après ce temps, la zone de cuisson à induction revient automatiquement au réglage du niveau de cuisson le plus élevé.

Pour activer la fonction pour une zone de cuisson : appuyez sur **P**. **P** s'allume.

Pour désactiver la fonction : modifiez le niveau de cuisson.

6.10 Timer

Timer (sablier)



Vous pouvez utiliser cette fonction pour définir la durée de fonctionnement de la zone de cuisson pour une seule session de cuisson.



Sélectionnez d'abord le niveau de cuisson de la zone de cuisson, puis réglez la fonction.

Pour régler la zone de cuisson : appuyez plusieurs fois sur  jusqu'à ce que le voyant de la zone de cuisson souhaitée s'allume.

Pour activer la fonction : appuyez sur la touche  du minuteur pour régler la durée (de 00 à 99 minutes). Lorsque le voyant de la zone de cuisson commence à clignoter, le décompte commence.

Pour voir le temps restant : sélectionnez la zone de cuisson avec . Le voyant de la zone de cuisson commence à clignoter rapidement. L'affichage indique le temps restant.

Pour modifier la durée : sélectionnez la zone de cuisson avec . Appuyez sur  ou .

Pour désactiver la fonction : sélectionnez la zone de cuisson avec  et appuyez sur . Le temps restant est décompté jusqu'à 00. Le voyant de la zone de cuisson s'éteint.



Lorsque la durée est écoulée, un signal sonore retentit et 00 clignote. La zone de cuisson se désactive.

Pour arrêter le signal sonore : appuyez sur .

Timer (sablier)

Cette fonction permet de vérifier la durée de fonctionnement d'une zone de cuisson.



Pour régler la zone de cuisson : appuyez plusieurs fois sur  jusqu'à ce que le voyant de la zone de cuisson souhaitée s'allume.

Pour activer la fonction : appuyez sur la touche  du minuteur.  s'allume. Lorsque

le voyant de la zone de cuisson commence à clignoter, le minuteur démarre. L'affichage indique, en alternance,  et la durée écoulée (en minutes).

Pour contrôler la durée de fonctionnement



de la zone de cuisson : appuyez sur  pour régler la zone de cuisson. Le voyant de la zone de cuisson commence à clignoter rapidement. L'affichage indique la durée de fonctionnement de la zone.

Pour désactiver la fonction : sélectionnez la zone de cuisson avec  et appuyez sur  ou . Le voyant de la zone de cuisson s'éteint.



Minuteur

Vous pouvez utiliser cette fonction comme **Minuteur** lorsque la table de cuisson est en fonctionnement mais que les zones de cuisson ne sont pas activées. L'affichage du niveau de cuisson indique .

Pour activer la fonction : appuyez sur .

Appuyez sur la touche  ou  du minuteur pour régler la durée. Lorsque la durée est écoulée, un signal sonore retentit et 00 clignote.

Pour arrêter le signal sonore : appuyez sur .

Pour désactiver la fonction : appuyez sur  puis appuyez sur . Le temps restant est décompté jusqu'à 00.



Cette fonction n'a aucun effet sur le fonctionnement des zones de cuisson.

6.11 Pause

Cette fonction sélectionne le niveau de cuisson le plus bas pour toutes les zones de cuisson activées.

Lorsque la fonction est en cours, tous les autres symboles du bandeau de commande sont verrouillés.

La fonction ne désactive pas les fonctions du minuteur.

1. Pour activer la fonction : appuyez sur la touche **||**.

U s'affiche. Le niveau de cuisson est réduit à 1.

2. Pour désactiver la fonction : appuyez sur **||**.

Le réglage précédent du niveau de cuisson apparaît.

6.12 Lock

Vous pouvez verrouiller le bandeau de commande pendant le fonctionnement des zones de cuisson. Vous éviterez ainsi une modification accidentelle du réglage de la cuisson.

Réglez d'abord le niveau de cuisson.

Pour activer la fonction : appuyez sur **U**.

L s'allume pendant 4 secondes. Le timer reste allumé.

Pour désactiver la fonction : appuyez sur **U**. Le niveau de cuisson précédent s'affiche.



Lorsque vous mettez à l'arrêt la table de cuisson, vous désactivez également cette fonction.

6.13 Sécurité enfants

Cette fonction permet d'éviter une utilisation involontaire de la table de cuisson.

Pour activer la fonction : activez la table de cuisson avec **⓪**. Ne sélectionnez pas de réglage de niveau de cuisson. Appuyez sur **U** pendant 4 secondes. **L** s'allume. Désactivez la table de cuisson en appuyant sur **⓪**.

Pour désactiver la fonction : activez la table de cuisson avec **⓪**. Ne sélectionnez pas de réglage de niveau de cuisson.

Appuyez sur **U** pendant 4 secondes. **U** s'allume. Désactivez la table de cuisson en appuyant sur **⓪**.

Pour remplacer la fonction pendant un seul temps de cuisson : activez la plaque

de cuisson avec **⓪**. **L** s'allume. Appuyez sur **U** pendant 4 secondes. **Réglez le niveau de cuisson dans les 10 secondes qui suivent.** Vous pouvez utiliser la table de cuisson. Lorsque vous éteignez la table de cuisson en appuyant sur **⓪**, la fonction est à nouveau activée.

6.14 OffSound control (Activation et désactivation des signaux sonores)

Désactivez la table de cuisson. Appuyez sur **⓪** pendant 3 secondes. L'affichage s'allume et s'éteint. Appuyez sur **U** pendant 3 secondes. **b0** ou **b1** s'allume. Appuyez sur **+** du minuteur pour choisir l'une des options suivantes :

- **b1** - les sons sont désactivés
- **b0** - les sons sont activés

Pour confirmer le réglage, attendez que la table de cuisson se mette à l'arrêt automatiquement.

Lorsque la fonction est réglée sur **b1**, l'appareil émet des signaux sonores uniquement lorsque :

- vous appuyez sur **⓪**
- Minuteur se termine
- Timer (sablier) se termine
- vous avez posé quelque chose sur le bandeau de commande.

6.15 Hob²Hood

Il s'agit d'une fonction automatique de pointe permettant de raccorder la table de cuisson à une hotte particulière. La table de cuisson et la hotte disposent toutes les deux d'un communicateur de signal infrarouge. La vitesse du ventilateur est définie automatiquement d'après le réglage du mode et la température du récipient le plus chaud se trouvant sur la table de cuisson. Vous pouvez également activer le ventilateur manuellement depuis la table de cuisson.



Sur la plupart des hottes, le système de commande à distance est désactivé par défaut. Activez-le avant d'utiliser la fonction. Pour plus d'informations, reportez-vous au manuel d'utilisation de la hotte.

Utiliser automatiquement la fonction

Pour activer automatiquement la fonction, réglez le mode automatique sur H1 – H6. La table de cuisson est réglée au départ sur H5. La hotte réagit dès que vous faites fonctionner la table de cuisson. La table de cuisson détecte automatiquement la température du récipient et ajuste la vitesse du ventilateur.

Modes automatiques

	Éclairage automatique	Ébullition ¹⁾	Friture ²⁾
Mode H0	A l'arrêt	A l'arrêt	A l'arrêt
Mode H1	En fonctionnement	A l'arrêt	Éteint
Mode H2 ³⁾	Allumé	Vitesse de ventilation 1	Vitesse de ventilation 1
Mode H3	En fonctionnement	A l'arrêt	Vitesse de ventilation 1
Mode H4	En fonctionnement	Vitesse de ventilation 1	Vitesse de ventilation 1
Mode H5	En fonctionnement	Vitesse de ventilation 1	Vitesse de ventilation 2
Mode H6	En fonctionnement	Vitesse de ventilation 2	Vitesse de ventilation 3

1) La table de cuisson détecte le processus d'ébullition et sélectionne la vitesse de ventilation en fonction du mode automatique.

2) La table de cuisson détecte le processus de friture et sélectionne la vitesse de ventilation en fonction du mode automatique.

3) Ce mode active le ventilateur et l'éclairage, sans tenir compte de la température.

Modifier du mode automatique

- Mettre à l'arrêt l'appareil.
- Appuyez sur pendant 3 secondes. L'affichage s'allume et s'éteint.

- Appuyez sur pendant 3 secondes jusqu'à ce que ou s'allume.
- Appuyez plusieurs fois sur la touche jusqu'à ce que s'allume.
- Appuyez sur la touche du minuteur pour sélectionner un mode automatique.



Pour faire fonctionner la hotte directement depuis le panneau de la hotte, désactivez le mode automatique de la fonction.



Lorsque vous terminez la cuisson et mettez à l'arrêt la table de cuisson, la ventilation de la hotte pourrait continuer à fonctionner pendant un certain temps. Au bout d'un moment, le système désactive automatiquement la ventilation et vous empêche de l'activer accidentellement durant les 30 secondes qui suivent.

Utiliser manuellement la vitesse de ventilation

Vous pouvez également activer la fonction manuellement. Pour ce faire, appuyez sur la touche lorsque la table de cuisson est allumée. Cela désactive le fonctionnement automatique de la fonction et vous permet de modifier manuellement la vitesse du ventilateur. En appuyant sur la touche la vitesse du ventilateur est augmentée d'un palier. Lorsque vous atteignez un niveau intensif et que vous appuyez sur la touche à nouveau, la vitesse du ventilateur reviendra à 0, désactivant ainsi le ventilateur de la hotte. Pour réactiver le ventilateur à vitesse 1, appuyez sur la touche .



Pour activer le fonctionnement automatique de la fonction, éteignez puis rallumez la table de cuisson.

Activer l'éclairage

Vous pouvez régler la table de cuisson pour activer automatiquement la lumière dès que vous allumez la table de cuisson. Pour ce

faire, réglez le mode automatique sur H1 – H6.



La lumière de la hotte s'éteint 2 minutes après avoir désactivé la table de cuisson.

6.16 Gestionnaire de puissance Fonction

- Toutes les zones de cuisson sont reliées à une phase. Reportez-vous à l'illustration.
- La phase dispose d'une charge électrique maximale.
- La fonction répartit la puissance entre les zones de cuisson.
- La fonction s'active lorsque la charge électrique totale des zones de cuisson est dépassée.

- La fonction réduit la puissance des autres zones de cuisson.
- L'affichage du niveau de cuisson des zones à puissance réduite oscille entre deux niveaux.

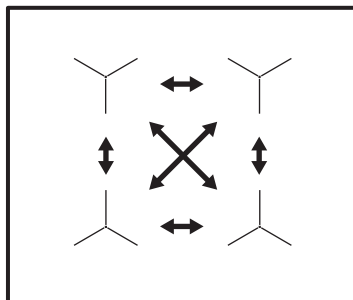

7. PLAQUE DE CUISSON - CONSEILS ET ASTUCES



AVERTISSEMENT!

Reportez-vous aux chapitres concernant la sécurité.

7.1 Récipients de cuisson



Pour les zones de cuisson à induction, un champ électromagnétique puissant crée très rapidement la chaleur dans le récipient.



Utilisez les zones de cuisson à induction avec un récipient de cuisson adapté.

Matériaux des récipients de cuisson

- **corrects** : fonte, acier, acier émaillé, acier inoxydable, fond multicouche (homologué par le fabricant).
- **incorrects** : aluminium, cuivre, laiton, verre, céramique, porcelaine.

Les récipients de cuisson conviennent pour l'induction si :

- une petite quantité d'eau contenue dans un récipient chauffe dans un bref laps de

temps sur une zone de cuisson réglée sur le niveau de cuisson maximal.

- un aimant adhère au fond du récipient.



Le fond du récipient de cuisson doit être aussi plat et épais que possible. Assurez-vous que le fond du récipient est propre avant de le placer sur la surface de la table de cuisson.

Dimensions des récipients de cuisson

Les zones de cuisson à induction s'adaptent automatiquement au diamètre de fond du récipient utilisé. Reportez-vous au tableau « Caractéristiques des zones de cuisson » pour connaître les dimensions correctes des récipients.

Placez le récipient au centre de la zone de cuisson sélectionnée.

Pour un transfert de chaleur optimal, utilisez un récipient dont le diamètre du fond est similaire à la taille maximale de la zone de cuisson spécifiée dans la section Diamètre du récipient.

7.2 Caractéristiques des zones de cuisson

Zone de cuisson	Diamètre de l'us-tensile (mm)	Puissance (W)
Arrière gauche	125 - 140	1400/2500
Arrière droite	145 - 180	1800/2800
Avant droite	145 - 180	1800/2800
Avant gauche	180 - 210	2300/3600

7.3 Bruits pendant le fonctionnement



Ces bruits sont normaux et n'indiquent pas une anomalie de l'appareil. Les bruits des récipients peuvent varier en fonction du matériau des récipients et du niveau de puissance.

Bruits liés aux récipients :

- craquement : le récipient est composé de différents matériaux (conception « sandwich »).
- sifflement : vous utilisez une zone de cuisson avec un niveau de puissance élevé et le récipient est composé de

différents matériaux (conception « sandwich »).

- bourdonnement : vous utilisez un niveau de puissance élevé.

Bruits liés à la plaque de cuisson :

- cliquetis : une commutation électrique se produit.
- sifflement, bourdonnement : le ventilateur fonctionne.
- son rythmique : un récipient est détecté.

7.4 Öko Timer ECO Timer

Pour économiser de l'énergie, le chauffage de la zone de cuisson s'éteint avant que le compte à rebours ne se déclenche. La différence de temps de cuisson dépend du niveau de cuisson et de la durée de cuisson.

7.5 Guide de cuisson simplifié

Le rapport entre le niveau de cuisson et la consommation énergétique de la zone de cuisson n'est pas linéaire. Lorsque vous augmentez le niveau de cuisson, cela n'est pas proportionnel avec l'augmentation de la consommation d'énergie. Cela veut dire qu'une zone de cuisson avec le niveau de cuisson moyen utilise moins de la moitié de sa puissance.



Les données du tableau sont fournies à titre indicatif uniquement.

Réglages de la température	Utilisez pour :	Durée (min)	Conseils
- 1	Gardez au chaud les aliments cuits.	si nécessaire	Placez un couvercle sur le récipient.
1 - 3	Sauce hollandaise ; faire fondre : beurre, chocolat, gélatine.	5 - 25	Mélangez de temps en temps.
2 - 3	Solidifier : omelettes, œufs cocotte.	10 - 40	Cuisinez avec un couvercle.
3 - 5	Faire mijoter des plats à base de riz et de laitage, réchauffer des plats cuisinés.	25 - 50	Ajoutez au moins deux fois plus d'eau que de riz. Remuez les plats à base de lait durant la cuisson.
5 - 7	Cuisez les légumes, le poisson et la viande à la vapeur.	20 - 45	Ajouter quelques cuillères à soupe d'eau. Vérifiez la quantité d'eau pendant le processus.

Réglages de la température	Utilisez pour :	Durée (min)	Conseils
7 - 9	Pommes de terre à la vapeur et autres légumes.	20 - 60	Couvrez le fond de la cuve avec 1 à 2 cm d'eau. Vérifiez le niveau d'eau pendant le processus. Gardez le couvercle sur la cuve.
7 - 9	Cuisez de plus grandes quantités d'aliments, des ragoûts et des soupes.	60 - 150	Ajoutez jusqu'à 3 l de liquide et des ingrédients.
9 - 12	Faire revenir : escalopes, cordons bleus de veau, côtelettes, rissolettes, saucisses, foie, roux, œufs, crêpes, beignets.	si nécessaire	Retournez-le si nécessaire.
12 - 13	Friture, galettes de pommes de terre, biftecks, steaks.	5 - 15	Retournez-le si nécessaire.
14	Faire bouillir de l'eau, cuire des pâtes, saisir de la viande (goulasch, bœuf braisé), cuire des frites.		
	Faire bouillir une grande quantité d'eau. PowerBoost est activée.		

8. PLAQUE DE CUISSON - ENTRETIEN ET NETTOYAGE



AVERTISSEMENT!

Reportez-vous aux chapitres concernant la sécurité.

8.1 Informations générales

- Nettoyez la table de cuisson après chaque utilisation.
- Utilisez toujours un récipient dont le fond est propre.
- Ne laissez pas le contenu des récipients s'évaporer entièrement ou atteindre des températures excessivement élevées.
- N'utilisez pas de récipients en matériaux incompatibles avec l'induction.
- Les rayures ou les taches sombres sur la surface en verre n'affectent pas les performances de la plaque.
- N'utilisez pas de couteaux ou d'autres outils métalliques tranchants pour nettoyer la surface en verre.
- Utilisez un grattoir recommandé uniquement comme outil supplémentaire après le nettoyage standard.

- Attendez que la plaque refroidisse et nettoyez la surface avec un chiffon humide et un gel, poudre ou tablette non abrasif. Après le nettoyage, essuyez la surface avec un chiffon doux.

8.2 Nettoyage de la table de cuisson

- **Retirer immédiatement** : plastique fondu, feuille de plastique, sel, sucre et aliments contenant du sucre. Utilisez un grattoir et veillez à ne pas vous brûler.
- **Enlevez lorsque la plaque a suffisamment refroidi** : traces de calcaire, traces d'eau, taches de graisse, décoloration métallique brillante. Nettoyez la surface comme décrit ci-dessus. Pour éliminer les décolorations métalliques brillantes, utilisez un chiffon doux et une solution d'eau et de vinaigre.

9. FOUR - UTILISATION QUOTIDIENNE

AVERTISSEMENT!

Reportez-vous aux chapitres concernant la sécurité.

9.1 Fonctions du four

0 Position d'arrêt
Le four est éteint.

 **Chaleur tournante**
Pour rôtir et cuire avec la même température de cuisson sur jusqu'à deux niveaux de cuisson. Diminuez les températures du four de 20 à 40 °C par rapport à la Chauffage Haut/Bas.

 **Fonction Pizza**
Pour cuire des pizzas et autres plats qui nécessitent plus de chaleur par le bas.

 **Chauffage Haut/Bas**
Pour cuire et rôtir des aliments sur un seul niveau.

 **SteamBake / Nettoyage Aqua Clean**
Pour ajouter de l'humidité en cours de cuisson. Pour obtenir la bonne couleur et une croûte croustillante pendant la cuisson. Pour rendre plus juteux pendant le réchauffement. Reportez-vous au chapitre « Entretien et nettoyage » pour obtenir plus d'informations sur : Nettoyage Aqua Clean.

 **Gril fort**
Pour faire griller des aliments peu épais en grandes quantités et pour griller du pain.

 **Turbo grill**
Pour rôtir de gros morceaux de viande ou de volaille avec os sur un seul niveau. Pour gratiner et faire dorer.



Chaleur Tournante Humide

Cette fonction était utilisée pour se conformer à la classe d'efficacité énergétique et aux réglementations Ecodesign (selon les normes EU 65/2014 et EU 66/2014). Tests conformes aux normes : IEC/EN 60350-1.

Pour économiser de l'énergie en cours de cuisson.

La porte du four doit être fermée pendant la cuisson pour que la fonction ne soit pas interrompue et que le four fonctionne avec la plus grande efficacité énergétique possible.

Lorsque vous utilisez cette fonction, la température à l'intérieur de la cavité peut différer de la température sélectionnée. La puissance de la chaleur peut être réduite. Pour obtenir des recommandations générales sur les économies d'énergie, consultez le chapitre « Efficacité énergétique, « Four - Économie d'énergie ».

Pour obtenir des instructions de cuisson, reportez-vous au chapitre « Conseils », Chaleur Tournante Humide.

Lorsque vous utilisez cette fonction, l'éclairage s'éteint automatiquement.



Vous pouvez décongeler les aliments en choisissant la fonction Chaleur Tournante Humide sans sélectionner la température.

9.2 Mise en marche et mise hors tension du four



Selon le modèle de votre appareil, s'il dispose de symboles, d'indicateurs ou de voyants de manette :

- L'indicateur s'allume lorsque le four monte en température.
- Le voyant s'allume lorsque le four est en marche.
- Le symbole indique si la manette contrôle l'une des zones de cuisson, les fonctions du four ou la température.

1. Tournez la manette des fonctions du four pour sélectionner une fonction.
2. Tournez la manette du thermostat pour sélectionner la température souhaitée.

3. Pour mettre à l'arrêt le four, tournez les manettes des fonctions du four et celle de la température en position ARRÊT.

9.3 Activation de la fonction : SteamBake

Cette fonction augmente le taux d'humidité pendant la cuisson.

AVERTISSEMENT!

Risque de brûlures et de dommages à l'appareil.

L'humidité qui s'échappe peut provoquer des brûlures :

- N'ouvrez pas la porte de l'appareil lorsque cette fonction est activée : SteamBake.
- Ouvrez prudemment la porte de l'appareil après avoir utilisé la fonction : SteamBake.



Reportez-vous au chapitre « Conseils ».

1. Ouvrez la porte du four.
2. Remplissez le bac de la cavité d'eau du robinet.
La capacité maximale du bac de la cavité est de 250 ml.
Remplissez le bac de la cavité avec de l'eau uniquement lorsque le four est froid.
3. Tournez la manette des fonctions : SteamBake .
4. Tournez la manette de la température pour sélectionner une température.
5. Placez les aliments dans l'appareil et fermez la porte du four.

ATTENTION!

Ne remplissez pas le bac de la cavité avec de l'eau en cours de cuisson ou lorsque le four est chaud.

6. Pour mettre à l'arrêt l'appareil, tournez la manette des fonctions du four et le thermostat sur la position Arrêt.
7. Retirez l'eau du bac de la cavité.

AVERTISSEMENT!

Assurez-vous que l'appareil a refroidi avant de vider l'eau du bac de la cavité.

9.4 Ventilateur de refroidissement

Lorsque le four fonctionne, le ventilateur de refroidissement se met automatiquement en marche pour refroidir les surfaces du four. Si vous éteignez le four, le ventilateur de refroidissement continue à fonctionner jusqu'à ce que le four refroidisse.

9.5 Insertion des accessoires

Accessoires disponibles en fonction du modèle. Scannez le code QR pour vérifier comment utiliser les accessoires fournis avec votre appareil. Vous pouvez commander les accessoires en option séparément. Pour plus d'informations, veuillez contacter votre revendeur local.



De petites indentations augmentent la sécurité et offrent une protection contre le renversement. Ce sont également des dispositifs anti-basculement. Le rebord de la grille empêche les ustensiles de cuisine de glisser hors de la grille.

Insérez l'accessoire (grille métallique/plaque) entre les rails du support de grille. Assurez-vous que la grille touche l'arrière de l'intérieur du four.

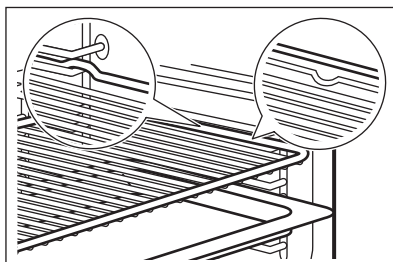

Si votre plateau a une pente, positionnez-le vers l'arrière de l'intérieur du four.

S'il y a une inscription sur l'accessoire, assurez-vous qu'il est face à vous.

Si vous utilisez un plateau avec des trous, placez le plateau/la poêle en dessous pour recueillir les liquides égarants.

10. FOUR - FONCTIONS DE L'HORLOGE

10.1 Affichage

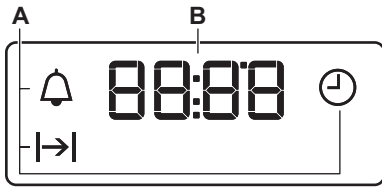

- A. Fonctions de l'horloge
- B. Minuteur

10.2 Touches

Touche	Fonction	Description
—	MOINS	Pour régler l'heure.
🕒	HORLOGE	Pour régler une fonction de l'horloge.
+	PLUS	Pour régler l'heure.

10.3 Fonctions de l'horloge

Fonctions de l'horloge		Application
🕒	HEURE ACTUELLE	Pour régler, modifier ou vérifier l'heure actuelle.
→	DURÉE	Pour régler la durée de fonctionnement du four.
🔔	MINUTEUR	Pour régler un décompte. Cette fonction n'a aucun effet sur le fonctionnement du four. Vous pouvez régler cette fonction à tout moment, même quand le four est éteint.

10.4 Réglage de la DUREE

1. Sélectionnez une fonction du four et la température.
2. Appuyez sur 🕒 à plusieurs reprises jusqu'à ce que |→| commence à clignoter.
3. Appuyez sur + ou — pour régler le temps de la DUREE.

L'affichage indique |→|.

4. Lorsque la durée programmée s'est écoulée, |→| clignote et un signal sonore retentit. L'appareil se met à l'arrêt automatiquement.
5. Appuyez sur une touche pour arrêter le signal sonore.

6. Tournez la manette des fonctions du four et la manette du thermostat sur la position Arrêt.

10.5 Régler la MINUTERIE

1. Appuyez sur 🕒 à plusieurs reprises jusqu'à ce que 🔔 commence à clignoter.

2. Appuyez sur + ou — pour régler la durée requise.

La MINUTERIE se met en marche automatiquement au bout de 5 secondes.

3. À la fin du temps de cuisson programmé, un signal sonore retentit. Appuyez sur une touche pour arrêter le signal sonore.

4. Tournez les boutons de fonction du four et de température sur la position d'arrêt.

10.6 Annuler des fonctions de l'horloge

1. Appuyez sur  plusieurs fois jusqu'à ce que le voyant de la fonction souhaitée clignote.

2. Maintenez la touche  enfoncée. Au bout de quelques secondes, la fonction de l'horloge s'éteint.

11. FOUR - CONSEILS ET ASTUCES

AVERTISSEMENT!

Reportez-vous aux chapitres concernant la sécurité.



Les températures et temps de cuisson se trouvant dans les tableaux ne sont indiqués qu'à titre indicatif. Ils varient selon les recettes, la qualité et la quantité des ingrédients utilisés.

11.1 Chaleur Tournante Humide

Pain et pizza

Plat	Température (°C)	Durée (min)	Positions des grilles
Brioches	180	25 - 35	3
Pizza surgelée, 350 g	190	25 - 35	3

Gâteaux sur un plateau de cuisson

Plat	Température (°C)	Durée (min)	Positions des grilles
Gâteau Roulé	180	20 - 30	3
Brownie	180	30 - 40	3

Gâteaux dans des moules

Plat	Température (°C)	Durée (min)	Positions des grilles
Soufflé	200	30 - 40	3
Fond de tarte en génoise	180	20 - 30	3
Gâteau à étages	150	25 - 35	3

Poisson

Plat	Température (°C)	Durée (min)	Positions des grilles
Poisson en sachet 300 g	180	25 - 35	3

Plat	Température (°C)	Durée (min)	Positions des grilles
Poisson entier 200 g	180	25 - 35	3
Filets de poisson 300 g	180	25 - 35	3

Viande

Plat	Température (°C)	Durée (min)	Positions des grilles
Viande en sachet, 250 g	200	25 - 35	3
Brochettes de viande, 500 g	200	30 - 40	3

Petites pâtisseries

Plat	Température (°C)	Durée (min)	Positions des grilles
Cookies	180	25 - 35	3
Meringues	160	25 - 35	3
Muffins	180	25 - 35	3
Biscuit salé	170	20 - 30	3
Biscuits à pâte brisée	150	25 - 35	3
Tartelettes	170	15 - 25	3

Végétarien

Plat	Température (°C)	Durée (min)	Positions des grilles
Mélange de légumes en sachet, 400 g	180	25 - 35	3
Omelettes	200	20 - 30	3
Légumes sur une plaque, 700 g	180	25 - 35	3

11.2 SteamBake

Pain

Plat	Température (°C)	Eau dans le bac de la cavité (ml)	Temps de pré-chauffage (min)	Durée (min)	Positions des grilles
Pain Blanc	180	150	10	30 - 40	2
Pain & Petits pains	200	150	5	20 - 25	2
Focaccia	190	150	10	20 - 25	1
Pizza faite maison	230	150	10	15 - 20	2

Plat	Température (°C)	Eau dans le bac de la cavité (ml)	Temps de préchauffage (min)	Durée (min)	Positions des grilles
Biscuits, scones, croissants	160	150	10	10 - 20	2
Gâteau aux prunes, petits pains à la cannelle	160	150	10	70 - 80	2

Plats surgelés

Plat	Température (°C)	Eau dans le bac de la cavité (ml)	Temps de préchauffage (min)	Durée (min)	Positions des grilles
Pizza	200	100	10	15	2
Croissants	170	50	10	25	2
Lasagnes	200	200	10	35 - 45	2

Régénération des aliments

Plat	Température (°C)	Eau dans le bac de la cavité (ml)	Temps de préchauffage (min)	Durée (min)	Positions des grilles
Pain Blanc	110	100	-	30 - 40	2
Pain & Petits pains	110	100	-	20 - 25	2
Pizza faite maison	110	100	-	15 - 20	2
Focaccia	110	100	-	20 - 30	2
Légumes	110	100	-	15 - 25	2
Riz	110	100	-	15 - 26	2
Pâtes	110	100	-	15 - 27	2
Viande	110	100	-	15 - 28	2

Rôtir

Plat	Température (°C)	Eau dans le bac de la cavité (ml)	Temps de préchauffage (min)	Durée (min)	Positions des grilles
Poulet	210	200	-	70 - 75	2
Demi poulet	210	200	-	35 - 50	2
Rôti de porc	180	200	-	65 - 70	2

Plat	Température (°C)	Eau dans le bac de la cavité (ml)	Temps de préchauffage (min)	Durée (min)	Positions des grilles
Rôti de boeuf 1 - 1,5 kg 1. Saignant 2. Moyen 3. Bien cuit	200	200	-	1. 50 - 55 2. 60 - 65 3. 65 - 70	2
Rôti de dinde	200	200	-	70 - 85	2

11.3 Informations pour les laboratoires d'essais

Plat	Fonction	Température (°C)	Durée (min)	Accessoires	Positions des grilles
Petits gâteaux (20 petits gâteaux par plaque)	Chauffage Haut/Bas	170	20 - 30	Plateau	4
Petits gâteaux (20 petits gâteaux par plaque) ¹⁾	Chaleur tournante	150	20 - 30	Plateau	2
Petits gâteaux (20 petits gâteaux par plaque) ¹⁾	Chaleur tournante	150	25 à 35	Plaque/sauteuse	1 + 4
Tarte aux pommes, 2 moules (ø 20 cm) sur une grille, placés en diagonale	Chauffage Haut/Bas	180	70 à 90	Grille	1
Tarte aux pommes, 2 moules (ø 20 cm) sur une grille, placés en diagonale	Chaleur tournante	160	70 à 90	Grille	2
Tarte aux pommes, 2 moules (ø 20 cm) sur une grille, placés en diagonale	Fonction Pizza	160	60 à 80	Grille	2
Génoise allégée, 1 moule (ø 26 cm) sur la grille	Chauffage Haut/Bas	170	30 à 40	Grille	3
Génoise allégée, 1 moule (ø 26 cm) sur la grille	Chaleur tournante	150	35 - 45	Grille	2
Génoise allégée, 1 moule (ø 26 cm) sur la grille ¹⁾	Chaleur tournante	160	25 à 35	Grille	1 + 4
Tresses feuilletées/sablées	Chaleur tournante	140	20 à 35	Plateau	3
Tresses feuilletées/sablées	Chaleur tournante	140	20 - 30	Plateau	1 + 4
Tresses feuilletées/sablées	Chauffage Haut/Bas	160	20 à 35	Plateau	3

Plat	Fonction	Température (°C)	Durée (min)	Accessoires	Positions des grilles
Pain grillé ¹⁾	Gril fort	Max.	1 - 5	Grille	4
Steak haché de bœuf	Gril	Max.	15 - 20 première face. 10 - 15 seconde face.	Grille/ sauteuse	4 + 1

1) Préchauffez le four pendant 10 minutes.

12. FOUR - ENTRETIEN ET NETTOYAGE

AVERTISSEMENT!

Reportez-vous aux chapitres concernant la sécurité.

12.1 Remarques concernant le nettoyage

Agent nettoyant

- Nettoyez l'avant de l'appareil uniquement avec un chiffon en microfibre imbibé d'eau tiède et d'un détergent doux. Nettoyez et contrôlez le joint de la porte autour du cadre de la cavité.
- Utilisez une solution de nettoyage pour nettoyer les surfaces métalliques.
- Nettoyez les taches avec un détergent doux.

Utilisation quotidienne

- Nettoyez la cavité après chaque utilisation. L'accumulation de graisse ou d'autres résidus peut provoquer un incendie.
- Ne conservez pas les aliments dans l'appareil pendant plus de 20 minutes. Séchez la cavité uniquement avec un chiffon en microfibre après chaque utilisation.

Accessoires

- Nettoyez tous les accessoires après chaque utilisation et laissez-les sécher. Utilisez uniquement un chiffon en microfibre avec de l'eau tiède et un détergent doux. Ne lavez pas les accessoires au lave-vaisselle.

- Ne nettoyez pas les accessoires anti-adhésifs avec un produit nettoyant abrasif ou des objets tranchants.

12.2 Fours en acier inoxydable ou en aluminium

Nettoyez la porte uniquement avec une éponge ou un chiffon humides. Séchez-la avec un chiffon doux.

N'utilisez jamais de produits abrasifs ou acides ni d'éponges métalliques car ils peuvent endommager la surface du four. Nettoyez le bandeau de commande du four en observant ces mêmes recommandations.

12.3 Nettoyage du gaufrage de la cavité

Le processus de nettoyage élimine les résidus calcaires qui s'accumulent dans le bac de la cavité après une cuisson à la vapeur.



Pour la fonction : SteamBake nous vous recommandons d'effectuer ce processus de nettoyage au moins tous les 5 à 10 cycles de cuisson.

- Versez 250 ml de vinaigre blanc dans le bac de la cavité au fond du four. Utilisez du vinaigre à 6 % maximum, sans additifs.
- Laissez le vinaigre dissoudre les résidus de calcaire à température ambiante pendant 30 minutes.

- Nettoyez la cavité avec de l'eau chaude et un chiffon doux.

12.4 Retrait des supports de grille

Pour nettoyer le four, retirez les supports de grille.

- Écartez l'avant du support de grille de la paroi latérale.

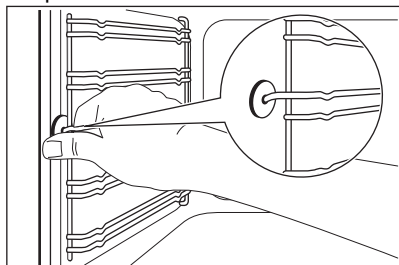

- Écartez l'arrière du support de grille de la paroi latérale et retirez-le.

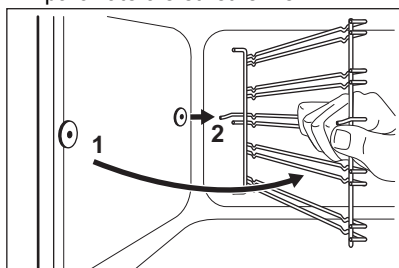

Les goupilles de retenue sur les rails télescopiques doivent pointer vers l'avant.

Installez les supports de grille dans l'ordre inverse.



ATTENTION!

Veillez à ce que le fil de fixation le plus long soit positionné à l'avant. Les extrémités des deux fils doivent être orientées vers l'arrière de l'appareil. Une mauvaise installation peut entraîner des dommages à la surface émaillée.

12.5 Comment utiliser : Nettoyage Aqua Clean

Ce processus de nettoyage utilise l'humidité pour retirer la graisse et les particules alimentaires restant dans le four.

- Versez de l'eau dans le bac de la cavité : 250ml.
- Réglez la fonction .
- Réglez la température sur 90 °C.
- Laissez l'appareil fonctionner pendant 30 min.
- Mettez à l'arrêt l'appareil.
- Attendez que l'appareil soit froid. Séchez la cavité avec un chiffon doux.

12.6 Retrait de la porte du four

Pour faciliter le nettoyage, retirez la porte.

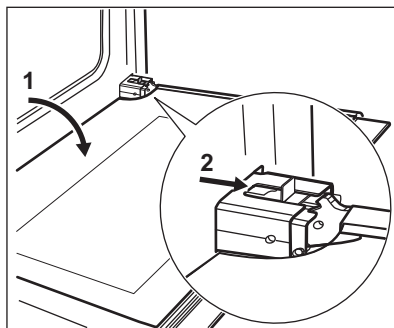

- Ouvrez entièrement la porte.
- Déplacez le curseur jusqu'à ce que vous entendiez un clic.
- Fermez la porte jusqu'à ce que le curseur se verrouille.
- Retirez la porte.
Pour retirer la porte, tirez-la d'abord vers l'extérieur d'un côté, puis de l'autre.

Lorsque la procédure de nettoyage est terminée, insérez la porte du four dans l'ordre inverse. Assurez-vous d'entendre un clic lorsque vous insérez la porte. Utilisez la force si nécessaire.

12.7 Retrait et nettoyage des vitres de la porte



La vitre de la porte de votre produit peut différer en terme de type et de forme par rapport à celle des exemples que vous voyez sur les images. Le nombre de vitres peut également être différent.

1. Tenez la garniture de porte B sur le bord supérieur de la porte des deux côtés et poussez vers l'intérieur pour libérer le joint du clip.

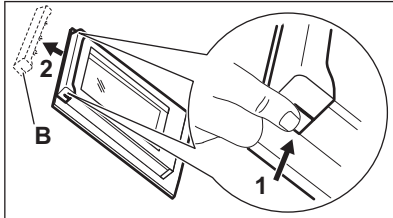

2. Retirez le cache de la porte en le tirant vers l'avant.
3. Saisissez les panneaux de verre de la porte par leur bord supérieur un par un et sortez-les du guide par le haut.

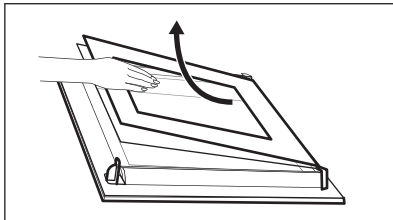

4. Nettoyez les panneaux de vitre de la porte.

Pour installer des panneaux, suivez les mêmes étapes en sens inverse.

12.8 Remplacement de l'ampoule



AVERTISSEMENT!

Risque d'électrocution.
L'éclairage peut être chaud.

1. Éteignez le four. Attendez que le four ait refroidi.
2. Débranchez le four de l'alimentation secteur.
3. Placez un chiffon au fond de la cavité.

Éclairage arrière



Le diffuseur en verre de l'ampoule se trouve à l'arrière de la cavité du four.

1. Retirez le diffuseur en verre de l'ampoule en le tournant vers la gauche.
2. Nettoyez le diffuseur en verre.
3. Remplacez l'ampoule par une ampoule adéquate résistant à une température de 300 °C.
Utilisez le même type d'ampoule.
4. Remettez en place le diffuseur en verre.

12.9 Le tiroir

Le tiroir de rangement se trouve sous la cavité du four.



AVERTISSEMENT!

Ne placez pas d'aliments dans le tiroir.



AVERTISSEMENT!

Ne conservez pas d'articles inflammables tels que du matériel de nettoyage, des sacs en plastique, des gants de four, du papier, des produits de nettoyage, des aérosols, des articles en plastique dans le tiroir. Lorsque vous utilisez le four, le tiroir peut se réchauffer. Il existe un risque d'incendie.

Le tiroir peut être retiré pour le nettoyage.

Retrait du tiroir :

1. Tirez le bac jusqu'à la butée.
2. Soulevez légèrement le tiroir afin de pouvoir le soulever vers le haut en l'inclinant par rapport à ses guides.
Pour installer le tiroir, suivez la procédure en sens inverse.

13. DÉPANNAGE







AVERTISSEMENT!

Reportez-vous aux chapitres concernant la sécurité.

13.1 En cas d'anomalie de fonctionnement...

Symptôme	Cause probable	Solution
Vous ne pouvez pas mettre en fonctionnement l'appareil.	L'appareil n'est pas branché à une source d'alimentation électrique ou le branchement est incorrect.	Vérifiez que l'appareil est correctement branché à une source d'alimentation électrique.
Vous ne pouvez pas mettre en fonctionnement l'appareil.	Le fusible a disjoncté.	Assurez-vous que le fusible est la cause du dysfonctionnement. Si les fusibles disjonctent de manière répétée, faites appel à un électricien qualifié.
Vous ne pouvez pas activer la table de cuisson ni la faire fonctionner.	Vous avez appuyé sur 2 ou plusieurs touches sensibles en même temps.	Appuyez sur une seule touche sensible.
Vous ne pouvez pas activer la table de cuisson ni la faire fonctionner.	Il y a de l'eau ou des taches de graisse sur le bandeau de commande.	Nettoyez le bandeau de commande.
Un signal sonore retentit et la table de cuisson se met à l'arrêt. Un signal sonore retentit lorsque la table de cuisson est à l'arrêt.	Vous avez posé quelque chose sur une ou plusieurs touches sensibles.	Retirez l'objet des touches sensibles.
La table de cuisson se met à l'arrêt.	Vous avez posé quelque chose sur la touche sensible ①.	Retirez l'objet de la touche sensible.
La plaque de cuisson met trop de temps à chauffer les récipients.	Mauvais diamètre ou mauvaise qualité du récipient.	Utilisez un récipient dédié à l'induction, avec un diamètre de fond similaire à la taille de la zone de cuisson
Le voyant de chaleur résiduelle ne s'allume pas.	La zone n'est pas chaude parce qu'elle n'a fonctionné que peu de temps.	Si la zone a eu assez de temps pour chauffer, faites appel à un service après-vente agréé.
La fonction Montée en température automatique ne fonctionne pas.	La zone est chaude.	Laissez la zone refroidir suffisamment.
La fonction Montée en température automatique ne fonctionne pas.	Le niveau de cuisson le plus élevé est réglé.	Le niveau de cuisson le plus élevé est identique à la puissance de la fonction.
Le niveau de cuisson oscille entre deux niveaux.	Le dispositif de gestion alimentation est activé.	Reportez-vous au chapitre « Table de cuisson - Utilisation quotidienne ».
Les touches sensibles deviennent chaudes.	Le récipient est trop grand ou vous le placez trop près des commandes.	Placez les récipients de grande taille sur les zones de cuisson arrière, si possible.

Symptôme	Cause probable	Solution
Aucun signal ne se déclenche lorsque vous appuyez sur les touches sensibles du bandeau.	Les signaux sonores sont désactivés.	Activez les signaux sonores. Reportez-vous au chapitre « Table de cuisson - Utilisation quotidienne ».
 s'allume sur l'affichage de la plaque.	La fonction Arrêt automatique est activée.	Mettez à l'arrêt la table de cuisson et puis de nouveau en fonctionnement.
 s'allume sur l'affichage de la plaque.	La fonction Dispositif de sécurité enfant ou Verrouillage est activée.	Reportez-vous au chapitre « Table de cuisson - Utilisation quotidienne ».
 s'allume sur l'affichage de la plaque.	Il n'y a pas de récipient sur la zone.	Posez un récipient sur la zone.
 s'allume sur l'affichage de la plaque.	Le récipient est inapproprié.	Utilisez un récipient adapté. Reportez-vous au chapitre « Table de cuisson - Conseils ».
 s'allume sur l'affichage de la plaque.	Le diamètre du fond du récipient de cuisson est trop petit pour la zone.	Utilisez des récipients dont les dimensions sont correctes. Reportez-vous au chapitre « Table de cuisson - Conseils ».
Le four ne chauffe pas.	Le four est à l'arrêt.	Mettez en fonctionnement le four.
Le four ne chauffe pas.	L'horloge n'est pas réglée.	Réglez l'horloge.
Le four ne chauffe pas.	Les réglages nécessaires ne sont pas effectués.	Vérifiez que les réglages sont corrects.
L'éclairage ne fonctionne pas.	L'éclairage est défectueux.	Remplacez l'ampoule.
L'affichage indique « 12.00 ».	Une coupure de courant s'est produite.	Réglez l'horloge.
De la vapeur et de la condensation se forment sur les aliments et dans la cavité du four.	Vous laissez le plat dans le four trop longtemps.	Une fois la cuisson terminée, ne laissez pas les plats dans le four plus de 15 à 20 minutes.
La fonction SteamBake ne fournit pas de bons résultats de cuisson.	Vous n'avez pas rempli le bac de la cavité avec de l'eau.	Reportez-vous au chapitre « Activation de la fonction SteamBake ».
L'eau dans le bac de la cavité ne chauffe pas.	La température est trop basse.	Réglez la température sur au moins 110 °C. Reportez-vous au chapitre « Four - Conseils ».
L'eau sort du bac de la cavité.	Le bac de la cavité est trop rempli.	Mettez à l'arrêt le four et assurez-vous que l'appareil est froid. Essuyez l'eau avec un chiffon ou une éponge. Ajoutez la bonne quantité d'eau dans le bac de la cavité. Reportez-vous au chapitre « Activation de la fonction SteamBake ».

13.2 Données de maintenance

Si vous ne trouvez pas de solution au problème, veuillez contacter votre revendeur ou un service après-vente agréé.

Les informations nécessaires au service après-vente figurent sur la plaque signalétique. La plaque signalétique se trouve sur le cadre avant de la cavité de l'appareil. Ne retirez pas la plaque signalétique de la cavité de l'appareil.

Nous vous recommandons d'écrire les informations ici :

Modèle (Mod.)

Référence produit (PNC)

Nous vous recommandons d'écrire les informations ici :

Numéro de série (SN)

14. EFFICACITÉ ÉNERGÉTIQUE

14.1 Informations sur le produit conformément aux réglementations d'écoconception de l'UE pour les plaques de cuisson

Identification du modèle	CIB6646ABM	
Type de table de cuisson	Table de cuisson sur cuisinière	
Nombre de zones de cuisson	4	
Technologie de chauffage	Induction	
Diamètre des zones de cuisson circulaires (Ø)	Avant gauche	21.0 cm
	Arrière gauche	14.0 cm
	Avant droite	18.0 cm
	Arrière droite	18.0 cm
Consommation d'énergie selon la zone de cuisson (EC electric cooking)	Avant gauche	179.0 Wh/kg
	Arrière gauche	180.3 Wh/kg
	Avant droite	178.0 Wh/kg
	Arrière droite	174.8 Wh/kg
Consommation d'énergie de la table de cuisson (EC electric hob)	178.0 Wh/kg	

IEC/EN 60350-2 - Appareils électroménagers de cuisson - Partie 2 : Plaques de cuisson - Méthodes de mesure des performances.

14.2 Table de cuisson - Économie d'énergie

Vous pouvez économiser de l'énergie pendant la cuisson quotidienne si vous suivez les conseils ci-dessous.

- Lorsque vous faites chauffer de l'eau, n'utilisez que la quantité dont vous avez besoin.
- Dans la mesure du possible, placez toujours les couvercles sur les récipients de cuisson.
- Placez les récipients directement au centre de la zone de cuisson.
- Utilisez la chaleur résiduelle pour garder les aliments au chaud ou pour les faire fondre.

14.3 Fiche d'informations sur le produit et informations sur le produit conformément aux réglementations européennes sur l'étiquetage énergétique et l'écoconception pour les fours

Nom du fournisseur	AEG
Identification du modèle	CIB6646ABM 940003161
Indice d'efficacité énergétique	95.3
Classe d'efficacité énergétique	A

Consommation d'énergie avec charge standard, en mode conventionnel	0.95 kWh/cycle
Consommation d'énergie avec charge standard, en mode chaleur tournante	0.82 kWh/cycle
Nombre de cavités	1
Source de chaleur	Électricité
Volume	73 l
Type de four	Four intégré à la cuisinière
Masse	51.0 kg

IEC/EN 60350-1 - Appareils de cuisson domestiques électriques - Partie 1 : Cuisinières, fours, fours à vapeur et grils : Méthodes de mesure des performances.

14.4 Four - Économie d'énergie

Les conseils ci-dessous vous aideront à économiser de l'énergie lors de l'utilisation de votre appareil.

Assurez-vous que la porte de l'appareil est fermée lorsque l'appareil est en marche. Évitez d'ouvrir l'appareil trop souvent pendant la cuisson. Nettoyez régulièrement le joint de porte et assurez-vous qu'il est bien en place.

Utilisez des plats en métal et des moules et récipients foncés et non réfléchissants pour accroître les économies d'énergie.

Ne préchauffez pas l'appareil avant la cuisson, sauf recommandation spécifique.

Lorsque vous préparez plusieurs plats à la fois, faites en sorte que les pauses entre les cuissons soient aussi courtes que possible.

Cuisson avec ventilation

Si possible, utilisez les fonctions de cuisson avec la ventilation pour économiser de l'énergie.

Chaleur résiduelle

Si la cuisson doit durer plus de 30 minutes, réduisez la température de l'appareil au minimum 3 à 10 minutes avant la fin de la cuisson. La chaleur résiduelle à l'intérieur de l'appareil poursuivra la cuisson.

Utilisez la chaleur résiduelle pour garder les aliments au chaud ou réchauffer d'autres plats.

Maintien des aliments au chaud

Sélectionnez la température la plus basse possible pour utiliser la chaleur résiduelle et garder les aliments au chaud.

Chaleur Tournante Humide

Fonction conçue pour économiser de l'énergie en cours de cuisson.

14.5 Informations produits pour la consommation d'énergie et le temps maximum requis pour atteindre le mode faible puissance applicable

Consommation d'énergie en mode veille	0.8 W
Temps maximum requis pour que l'équipement atteigne automatiquement le mode basse puissance applicable	20 min

15. CONSIDÉRATIONS ENVIRONNEMENTALES

Recyclez les matériaux portant le symbole . Placez l'emballage dans les conteneurs appropriés pour le recycler. Contribuez à la protection de l'environnement et de la santé humaine en recyclant les déchets des appareils électriques et électroniques. Ne jetez pas les appareils marqués du symbole

 avec les déchets ménagers. Rapportez ce produit à votre centre de recyclage local ou renseignez-vous auprès de votre mairie.

Electrolux Appliances AB - Contact Address:
Al. Powstancow Slaskich 26, 30-570 Krakow,
Poland

FR Concerne la France uniquement :



FR

Cet appareil,
ses accessoires
et cordons
se recyclent

REPRISE
À LA LIVRAISON



OU

À DÉPOSER
EN MAGASIN



OU

À DÉPOSER
EN DÉCHÈTERIE



Points de collecte sur www.quefairedemesdechets.fr
Privilégiez la réparation ou le don de votre appareil !

Willkommen bei AEG! Danke, dass Sie sich für unser Gerät entschieden haben.



Anwendungshinweise, Prospekte, Informationen zu Fehlerbehebung, Service und Reparatur erhalten Sie hier:
www.aeg.com/support

Änderungen vorbehalten.

INHALTSVERZEICHNIS

1. SICHERHEITSINFORMATIONEN	36
2. SICHERHEITSHINWEISE.....	40
3. MONTAGE.....	42
4. GERÄTEBESCHREIBUNG.....	45
5. VOR DER ERSTEN INBETRIEBNAHME.....	45
6. KOCHFELD - TÄGLICHER GEBRAUCH.....	46
7. KOCHFELD - HINWEISE UND TIPPS.....	53
8. KOCHFELD - REINIGUNG UND PFLEGE.....	55
9. BACKOFEN - TÄGLICHER GEBRAUCH	56
10. BACKOFEN - UHRFUNKTIONEN.....	58
11. BACKOFEN - HINWEISE UND TIPPS	59
12. BACKOFEN - REINIGUNG UND PFLEGE.....	63
13. FEHLERBEHEBUNG.....	66
14. ENERGIEEFFIZIENZ.....	68
15. INFORMATIONEN ZUR ENTSORGUNG.....	69

1. ⚠ SICHERHEITSINFORMATIONEN

Lesen Sie vor der Installation und Verwendung des Geräts sorgfältig die mitgelieferten Anweisungen durch. Bei Verletzungen oder Schäden infolge nicht ordnungsgemäßer Montage oder Verwendung übernimmt der Hersteller keine Haftung. Bewahren Sie die Anleitung zum Nachschlagen an einem sicheren und zugänglichen Ort auf.

1.1 Sicherheit von Kindern und schutzbedürftigen Personen

- Das Gerät kann von Kindern ab 8 Jahren und Personen mit eingeschränkten physischen, sensorischen oder geistigen Fähigkeiten oder mit mangelnder Erfahrung/mangelndem Wissen benutzt werden, wenn sie durch eine für ihre Sicherheit zuständige Person beaufsichtigt werden oder

von dieser Person Anweisungen erhalten haben, wie das Gerät sicher zu bedienen ist und welche Gefahren bei nicht ordnungsgemäßer Bedienung bestehen. Kinder unter 8 Jahren und Personen mit schweren Behinderungen oder Mehrfachbehinderung sollten vom Gerät ferngehalten werden, wenn sie nicht ständig beaufsichtigt werden.

- Kinder sollten beaufsichtigt werden, um sicherzustellen, dass sie nicht mit dem Gerät spielen.
- Halten Sie sämtliches Verpackungsmaterial von Kindern fern und entsorgen Sie es ordnungsgemäß.
- **WARNUNG:** Das Gerät und die zugänglichen Geräteteile werden während des Betriebs heiß. Halten Sie Kinder und Haustiere von dem Gerät fern, wenn es in Betrieb oder in der Abkühlphase ist.
- Falls Ihr Gerät mit einer Kindersicherung ausgestattet ist, empfehlen wir, diese einzuschalten.
- Kinder dürfen keine Reinigung und Wartung des Geräts ohne Beaufsichtigung durchführen.

1.2 Allgemeine Sicherheit

- Dieses Gerät ist nur zum Kochen bestimmt.
- Dieses Gerät ist nur für den häuslichen Gebrauch im Haushalt in Innenräumen konzipiert.
- Dieses Gerät darf in Büros, Hotelzimmern, Gästezimmern in Pensionen, Bauernhöfen und anderen ähnlichen Unterkünften verwendet werden, wenn diese Nutzung das (durchschnittliche) Nutzungsniveau im Haushalt nicht überschreitet.
- Die Montage des Geräts und der Austausch des Kabels muss von einer Fachkraft vorgenommen werden.
- Dieses Gerät muss mit einem Kabel des Typs H05VV-F an die Stromversorgung angeschlossen werden, das der Temperatur der Rückwand standhält.
- Dieses Gerät ist für den Gebrauch bis zu einer Höhe von 2000 m über dem Meeresspiegel vorgesehen.

- Dieses Gerät ist nicht für die Verwendung auf Schiffen, Booten oder anderen Wasserfahrzeugen vorgesehen.
- Installieren Sie das Gerät nicht hinter einer Dekortür, um eine Überhitzung zu vermeiden.
- Installieren Sie das Gerät nicht auf einer Plattform.
- Bedienen Sie das Gerät keinesfalls über eine externe Zeitschaltuhr oder ein separates Fernbedienungssystem.
- **WARNUNG:** Kochen mit Fett oder Öl auf einem unbeaufsichtigten Kochfeld ist gefährlich und kann ggf. zu einem Brand führen.
- Verwenden Sie niemals Wasser, um das Kochfeuer zu löschen. Schalten Sie das Gerät aus und löschen Sie Flammen beispielsweise mit einer Löschdecke oder einem Deckel.
- **VORSICHT:** Der Garvorgang muss überwacht werden. Ein kurzer Garvorgang muss kontinuierlich überwacht werden.
- **WARNUNG:** Brandgefahr: Lagern Sie keine Gegenstände auf den Kochflächen.
- Reinigen Sie das Gerät nicht mit einem Dampfstrahlreiniger.
- Benutzen Sie keine scharfen Scheuermittel oder Metallschaber zum Reinigen der Glastür oder des gläsernen Klappdeckels des Kochfelds; sie könnten die Glasfläche verkratzen und zum Zersplittern der Scheibe führen.
- Metallische Gegenstände wie Messer, Gabeln, Löffel und Deckel sollten nicht auf die Oberfläche des Kochfelds gelegt werden, da diese heiß werden können.
- **WARNUNG:** Falls die Oberfläche einen Sprung hat, schalten Sie das Gerät aus, um die Gefahr eines Stromschlags zu vermeiden. Falls das Gerät direkt mit dem Stromnetz verbunden ist und nicht getrennt werden kann, nehmen Sie die Sicherung für den Anschluss heraus, um die Stromversorgung zu unterbrechen. Verständigen Sie in jedem Fall das autorisierte Servicezentrum.

- Schalten Sie das Kochfeld nach dem Gebrauch aus und verlassen Sie sich nicht auf die Topferkennung.
- **WARNUNG:** Das Gerät und die zugänglichen Geräteteile werden während des Betriebs heiß. Seien Sie vorsichtig und berühren Sie niemals die Heizelemente.
- Verwenden Sie stets Topfhandschuhe, um Zubehör oder Geschirr herauszunehmen oder zu verstauen.
- Trennen Sie das Gerät vor Wartungsarbeiten von der Stromversorgung.
- **WARNUNG:** Vergewissern Sie sich, dass das Gerät ausgeschaltet ist, bevor Sie die Lampe austauschen, um einen Stromschlag zu vermeiden.
- Wenn das Netzkabel beschädigt ist, muss es vom Hersteller, seinem autorisierten Servicezentrum oder einer gleichermaßen qualifizierten Person ausgetauscht werden, um Gefahren durch elektrischen Strom zu vermeiden.
- Seien Sie beim Anfassen der Aufbewahrungsschublade vorsichtig. Sie kann heiß werden.
- Ziehen Sie die Einhängegitter zuerst vorne und dann hinten von den Seitenwänden weg. Setzen Sie die Einhängegitter in umgekehrter Reihenfolge ein.
- Die Mittel zum Trennen müssen gemäß den Verdrahtungsregeln in die feste Verkabelung integriert werden.
- **WARNUNG:** Verwenden Sie nur Schutzabdeckungen des Herstellers des Kochgeräts, von ihm in der Bedienungsanleitung als geeignet empfohlene Schutzabdeckungen oder die im Gerät enthaltene Schutzabdeckung. Es besteht Unfallgefahr durch die Verwendung ungeeigneter Schutzabdeckungen.

2. SICHERHEITSHINWEISE

2.1 Montage

WARNUNG!

Nur eine qualifizierte Fachkraft darf die Montage des Geräts vornehmen.

- Entfernen Sie das gesamte Verpackungsmaterial.
- Montieren Sie ein beschädigtes Gerät nicht und benutzen Sie es nicht.
- Halten Sie sich an die mitgelieferte Montageanleitung.
- Seien Sie beim Umsetzen des Gerätes vorsichtig, da es sehr schwer ist. Tragen Sie stets Sicherheitshandschuhe und festes Schuhwerk.
- Ziehen Sie das Gerät nicht am Griff.
- Das Küchenmöbel und die Einbaunische müssen die passenden Abmessungen aufweisen.
- Die Mindestabstände zu anderen Geräten und Küchenmöbeln sind einzuhalten.
- Montieren Sie das Gerät an einem sicheren und geeigneten Ort, der den Montageanforderungen entspricht.
- Einige Teile des Geräts sind stromführend. Das Küchenmöbel muss auf allen Seiten mit dem Gerät abschließen, um einen Kontakt mit stromführenden Teilen zu vermeiden.
- Die Seiten des Geräts dürfen nur an Geräte oder Einheiten in gleicher Höhe angrenzen.
- Installieren Sie das Gerät nicht direkt neben einer Tür oder unter einem Fenster. So kann heißes Kochgeschirr nicht herunterfallen, wenn die Tür oder das Fenster geöffnet wird.
- Bringen Sie einen Kippschutz an, um das Umkippen des Geräts zu verhindern. Siehe hierzu das Kapitel Montage.

2.2 Elektrischer Anschluss

WARNUNG!

Brand- und Stromschlaggefahr.

- Alle elektrischen Anschlüsse sind von einem geprüften Elektriker vorzunehmen,.
- Das Gerät muss geerdet sein.

- Stellen Sie sicher, dass die Daten auf dem Typenschild mit den elektrischen Nennwerten der Netzspannung übereinstimmen.
- Schließen Sie das Gerät nur an eine ordnungsgemäß installierte Schutzkontaktsteckdose an.
- Verwenden Sie keine Mehrfachsteckdosen oder Verlängerungskabel.
- Achten Sie darauf, dass das Netzkabel die Gerätetür oder die Nische unter dem Gerät nicht berührt oder in ihre Nähe gelangt, insbesondere wenn das Gerät eingeschaltet oder die Tür heiß ist.
- Alle Teile, die gegen direktes Berühren schützen, sowie die isolierten Teile müssen so befestigt werden, dass sie nicht ohne Werkzeug entfernt werden können.
- Stecken Sie den Netzstecker erst nach Abschluss der Montage in die Steckdose. Stellen Sie sicher, dass der Netzstecker nach der Montage noch zugänglich ist.
- Falls die Steckdose lose ist, schließen Sie den Netzstecker nicht an.
- Ziehen Sie nicht am Netzkabel, wenn Sie das Gerät von der Stromversorgung trennen möchten. Ziehen Sie stets am Netzstecker.
- Verwenden Sie nur geeignete Trenneinrichtungen: Überlastschalter, Sicherungen (Schraubsicherungen müssen aus dem Halter entfernt werden können), Fehlerstromschutzschalter und Schütze.
- Die elektrische Installation muss eine Trenneinrichtung aufweisen, mit der Sie das Gerät allpolig von der Stromversorgung trennen können. Die Trenneinrichtung muss mit einer Kontaktöffnungsbreite von mindestens 3 mm ausgeführt sein.
- Schließen Sie die Gerätetür ganz, bevor Sie den Netzstecker in die Steckdose stecken.

2.3 Gebrauch

WARNUNG!

Verletzungs- und Verbrennungsgefahr.
Stromschlaggefahr.

- Nehmen Sie keine technischen Änderungen am Gerät vor.
- Vergewissern Sie sich, dass die Lüftungsöffnungen nicht blockiert sind.
- Lassen Sie das Gerät während des Betriebs nicht unbeaufsichtigt.
- Schalten Sie das Gerät nach jedem Gebrauch aus.
- Gehen Sie beim Öffnen der Tür vorsichtig vor, wenn das Gerät in Betrieb ist. Es kann Warmluft austreten.
- Benutzen Sie das Gerät nicht mit nassen Händen oder wenn es in Kontakt mit Wasser gerät.
- Verwenden Sie das Gerät nicht als Arbeitsfläche und bringen Sie keine Lebensmittel direkt damit in Kontakt.
- Benutzer mit einem Herzschrittmacher müssen einen Mindestabstand von 30 cm zu den Induktionskochzonen einhalten, wenn das Gerät in Betrieb ist.
- Verwenden Sie keine Aluminiumfolie oder andere Materialien zwischen der Kochfläche und dem Kochgeschirr, sofern vom Hersteller dieses Geräts nicht anders angegeben.
- Verwenden Sie nur vom Hersteller empfohlenes Zubehör für dieses Gerät.
- Verwenden Sie immer Glas und Gläser, die zum Einkochen geeignet sind.

WARNUNG!

Brand- und Explosionsgefahr.

- Öle und Fette können beim Erhitzen brennbare Dämpfe freisetzen. Halten Sie Flammen oder erhitzte Gegenstände während des Kochens von Fetten und Ölen fern.
- Die Dämpfe, die heißes Öl freisetzt, können zu einer spontanen Verbrennung führen.
- Gebrauchtes Öl, das Speisereste enthalten kann, kann schon bei einer niedrigeren Temperatur einen Brand verursachen als Öl, das zum ersten Mal verwendet wird.

- Platzieren Sie keine entflammaren Produkte oder Gegenstände, die mit entflammaren Produkten benetzt sind, im Gerät, auf dem Gerät oder in der Nähe des Geräts.
- Lassen Sie beim Öffnen der Tür keine Funken oder offenen Flammen mit dem Gerät in Kontakt kommen.
- Öffnen Sie die Gerätetür vorsichtig. Die Verwendung von Zutaten mit Alkohol kann eine Mischung aus Alkohol und Luft verursachen.

WARNUNG!

Risiko von Schäden am Gerät.

- Um Beschädigungen und Verfärbungen der Emailbeschichtung zu vermeiden:
 - stellen Sie feuerfeste Formen oder andere Gegenstände nicht direkt auf den Boden des Geräts.
 - Legen Sie keine Alufolie direkt auf die Bodenplatte des Garraums.
 - Füllen Sie kein Wasser direkt in das heiße Gerät.
 - Lassen Sie nach Abschluss des Garvorgangs kein feuchtes Geschirr oder feuchte Speisen im Gerät stehen.
 - Gehen Sie beim Herausnehmen oder Einsetzen des Zubehörs sorgfältig vor.
- Verfärbungen der Emaille- oder Edelstahlbeschichtung haben keine Auswirkung auf die Leistung des Geräts.
- Verwenden Sie eine tiefe Pfanne für feuchte Kuchen. Fruchtsäfte verursachen Flecken, die dauerhaft sein können.
- Stellen Sie kein heißes Kochgeschirr auf das Bedienfeld.
- Lassen Sie Kochgeschirr nicht leerkochen.
- Achten Sie darauf, dass keine Gegenstände oder Kochgeschirr auf das Gerät fallen. Die Oberfläche könnte beschädigt werden.
- Schalten Sie die Kochzonen nicht mit leerem Kochgeschirr oder ohne Kochgeschirr ein.
- Kochgeschirr aus Gusseisen, Aluminium oder mit einem beschädigten Boden kann Kratzer verursachen. Heben Sie diese Gegenstände immer an, wenn Sie sie auf der Kochfläche bewegen müssen.

2.4 Reinigung und Pflege

WARNUNG!

Verletzungsgefahr, Brandgefahr oder Beschädigung des Geräts.

- Schalten Sie vor Wartungsarbeiten immer das Gerät aus.
Ziehen Sie den Netzstecker aus der Netzsteckdose.
- Vergewissern Sie sich, dass das Gerät abgekühlt ist. Es besteht die Gefahr, dass die Glasscheiben brechen.
- Ersetzen Sie die Türglasscheiben umgehend, wenn sie beschädigt sind.
Wenden Sie sich an einen autorisierten Kundendienst.
- Gehen Sie beim Aushängen der Tür vorsichtig vor. Die Tür ist schwer!
- Fett- oder Speisereste im Gerät können einen Brand verursachen.
- Reinigen Sie das Gerät regelmäßig, um eine Verschlechterung des Oberflächenmaterials zu verhindern.
- Wischen Sie den Innenraum und die Tür nach jeder Benutzung trocken. Der während des Gerätebetriebs entstandene Dampf kondensiert auf den Wänden des Garraums und kann zur Korrosion führen. Um die Kondensation zu reduzieren, heizen Sie das Gerät immer 10 Minuten vor dem Garen vor.
- Reinigen Sie das Gerät mit einem weichen, feuchten Tuch. Verwenden Sie ausschließlich Neutralreiniger. Verwenden Sie keine Scheuermittel, Scheuerschwämme, scharfe Reinigungsmittel oder Metallgegenstände.
- Falls Sie ein Backofenspray verwenden, befolgen Sie die Sicherheitsanweisungen auf der Verpackung.
- Reinigen Sie die katalytische Emailbeschichtung (falls vorhanden) nicht mit Reinigungsmitteln.

2.5 Innenbeleuchtung

WARNUNG!

Stromschlaggefahr.

- Bezüglich der Lampe(n) in diesem Gerät und separat verkaufter Ersatzlampen: Diese Lampen müssen extremen physikalischen Bedingungen in Haushaltsgeräten standhalten, wie z.B. Temperatur, Vibration, Feuchtigkeit, oder sollen Informationen über den Betriebszustand des Gerätes anzeigen. Sie sind nicht für den Einsatz in anderen Geräten vorgesehen und nicht für die Raumbelichtung geeignet.
- Dieses Produkt enthält eine Lichtquelle der Energieeffizienzklasse G.
- Verwenden Sie nur Lampen mit der gleichen Leistung .

2.6 Wartung

- Wenden Sie sich zur Reparatur des Geräts an den autorisierten Kundendienst.
- Dabei dürfen ausschließlich Originalersatzteile verwendet werden.

2.7 Entsorgung

WARNUNG!

Verletzungs- und Erstickungsgefahr.

- Informationen zur Entsorgung des Geräts erhalten Sie von Ihrer Gemeindeverwaltung.
- Trennen Sie das Gerät von der Stromversorgung.
- Schneiden Sie das Netzkabel in der Nähe des Geräts ab, und entsorgen Sie es.

3. MONTAGE

WARNUNG!

Siehe Kapitel Sicherheitshinweise.

3.1 Technische Daten

Abmessungen	
Höhe	847 - 867 mm
Breite	596 mm
Tiefe	600 mm

3.2 Standort des Geräts

Sie können Ihr freistehendes Gerät mit Schränken an einer oder zwei Seiten und in der Ecke installieren.

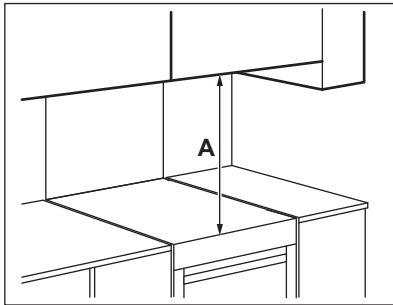

Mindestabstände

Abmessungen	mm
A	650

3.3 Ausrichten des Geräts

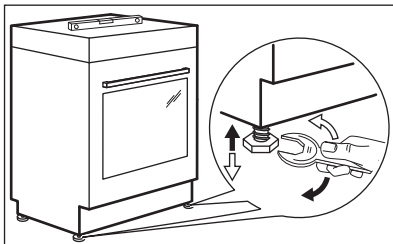

Verwenden Sie kleine Füße an der Unterseite des Geräts, um die Oberseite des Geräts mit anderen Oberflächen anzupassen.

3.4 Kippschutz

VORSICHT!

Montieren Sie den Kippschutz, um zu verhindern, dass das Gerät unter falschen Lasten umkippt. Der Kippschutz funktioniert nur, wenn das Gerät im korrekten Bereich platziert ist. Ihr Gerät hat das auf dem Bild gezeigte Symbol (falls zutreffend), um Sie an die Installation des Kippschutzes zu erinnern.

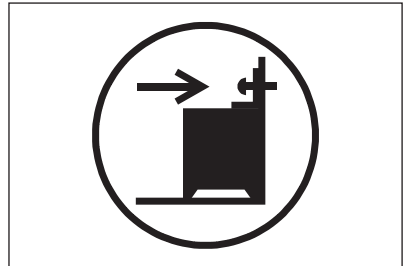

VORSICHT!

Stellen Sie sicher, dass Sie den Kippschutz in der richtigen Höhe anbringen.

Stellen Sie sicher, dass die Oberfläche hinter dem Gerät eben ist.

1. Stellen Sie die richtige Höhe und Fläche für das Gerät ein, bevor Sie den Kippschutz anbringen.
2. Bringen Sie den Kippschutz in einem Abstand von 176 mm zur Geräteoberfläche und einem Abstand von 24 mm zur linken Geräteseite in der runden Öffnung am Befestigungsteil an. Siehe Abbildung. Schrauben Sie ihn in

das feste Material oder verwenden Sie eine geeignete Verstärkung (Wand).

3. Sie finden das Loch auf der linken Seite auf der Rückseite des Geräts. Siehe Abbildung. Platzieren Sie das Gerät mittig in dem Raum zwischen den angrenzenden Küchenschränken (1). Wenn der Abstand zwischen den Arbeitsschränken größer als die Breite des Geräts ist, müssen Sie das Seitenmaß anpassen, um das Gerät zu zentrieren.

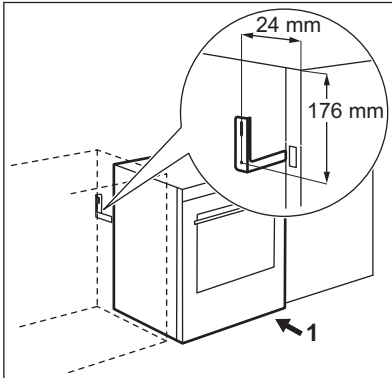

3.5 Elektrische Installation

⚠️ WARNUNG!

Der Hersteller ist nicht verantwortlich, wenn Sie die Sicherheitsvorkehrungen in den Sicherheitskapiteln nicht befolgen.

Das Gerät wird ohne Netzstecker oder Netzkabel geliefert. Die Anschlussklemme befindet sich hinter der Rückwand.

Einsetzbare Kabeltypen für verschiedene Phasen:

Phase	Mindestdurchmesser des Kabels
3 mit Nullleiter	5 x 1,5 mm ²

⚠️ WARNUNG!

Das Netzkabel darf den in der Abbildung schattierten Teil des Geräts nicht berühren.

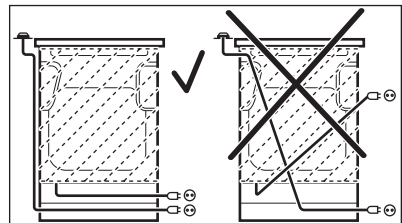

4. GERÄTEBESCHREIBUNG

4.1 Gesamtansicht

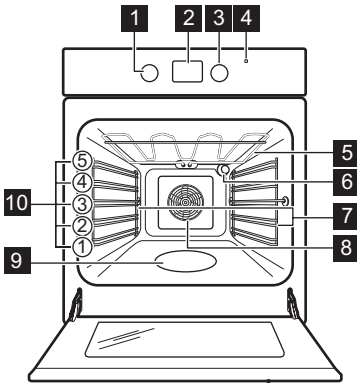

- 1 Einstellknopf für die Ofenfunktionen
- 2 Display
- 3 Einstellknopf (für die Temperatur)
- 4 Temperaturanzeige/-symbol
- 5 Heizelement
- 6 Lampe
- 7 Einschubschienen, herausnehmbar
- 8 Ventilator
- 9 Garraumvertiefung - Behälter für Aqua-Reinigungsfunktion
- 10 Einschubebenen

4.2 Kochfeld-Übersicht

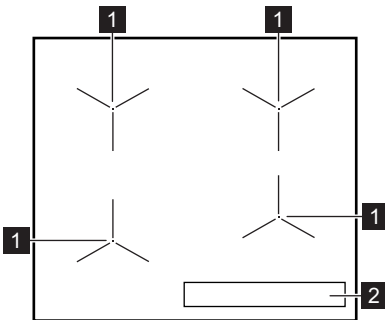

- 1 Induktionskochzone
- 2 Bedienfeld

5. VOR DER ERSTEN INBETRIEBNAHME

WARNUNG!





Siehe Kapitel Sicherheitshinweise.



5.1 Leistungsbegrenzung

Leistungsbegrenzung definiert, wie viel Strom das Kochfeld insgesamt verbraucht, innerhalb der Grenzen der Hausinstallationssicherungen. Das Kochfeld

ist standardmäßig auf die höchste verfügbare Leistungsstufe eingestellt.

Verringern oder Erhöhen der Leistungsstufe:

1. Schalten Sie das Kochfeld aus.
2. Halten Sie das  für 3 Sek gedrückt. Das Displaylicht geht ein und aus.
3. Halten Sie das  für 3 Sek gedrückt.  oder  wird angezeigt.

4. Drücken Sie . Es erscheint P72.
5. Drücken Sie das  /  des Timers, um die Leistungsstufe einzustellen.



Leistungsstufen

P72 - 7200 W, **P15** - 1500 W, **P20** - 2000 W, **P25** - 2500 W, **P30** - 3000 W, **P35** - 3500 W, **P40** - 4000 W, **P45** - 4500 W, **P50** - 5000 W, **P60** - 6000 W.

Wenn die Leistungsbegrenzung beispielsweise auf die Stufe P35 eingestellt ist, werden die verfügbaren 3500 W Leistung automatisch auf alle vier Kochzonen verteilt.

5.2 Erstaufheizen und Reinigung

Das leere Gerät vor der ersten Inbetriebnahme und dem ersten Kontakt mit Lebensmitteln aufheizen. Das Gerät kann unangenehmen Geruch und Rauch abgeben. Lüften Sie den Raum während des Aufheizens.

1. Entfernen Sie alle Zubehörteile und die herausnehmbaren Einhängegitter aus dem Gerät.
2. Stellen Sie die Funktion . Stellen Sie die maximale Temperatur ein. Lassen Sie das Gerät für 1 Std laufen.
3. Stellen Sie die Funktion . Stellen Sie die maximale Temperatur ein. Lassen Sie das Gerät 15 Min eingeschaltet.
4. Stellen Sie die Funktion . Stellen Sie die maximale Temperatur ein. Lassen Sie das Gerät für 15 Min laufen.
5. Schalten Sie das Gerät aus und warten Sie, bis es abgekühlt ist.
6. Reinigen Sie das Gerät und das Zubehör nur mit einem Mikrofasertuch, warmem

Wasser und einem milden Reinigungsmittel.

7. Setzen Sie die Zubehörteile und die entnehmbaren Einhängegitter wieder in ihre ursprüngliche Position ein.



5.3 Gebrauch der Sensorfelder

Halten Sie zum Einschalten der Funktion das ausgewählte Symbol auf dem Display mindestens 1 Sekunde lang gedrückt.

5.4 Einstellen der Uhrzeit

Die Uhrzeit muss vor der Inbetriebnahme des Backofens eingestellt werden.

Die Anzeige  blinkt, wenn Sie das Gerät an die Stromversorgung anschließen, nach einem Stromausfall und wenn der Timer nicht eingestellt ist.

Stellen Sie die Uhrzeit mit  oder  ein. Nach etwa 5 Sekunden hört die Anzeige auf zu blinken und zeigt die eingestellte Uhrzeit an.

5.5 Ändern der Uhrzeit



Sie können die Uhrzeit nicht ändern, wenn eine der Funktionen in Betrieb ist.

Drücken Sie  wiederholt, bis die Anzeige für die Uhrzeit-Funktion blinkt. Zum Einstellen einer neuen Uhrzeit siehe „Einstellen der Uhrzeit“.

6. KOCHFELD - TÄGLICHER GEBRAUCH



WARNUNG!

Siehe Kapitel Sicherheitshinweise.

6.1 Bedienfeld für Kochfelder

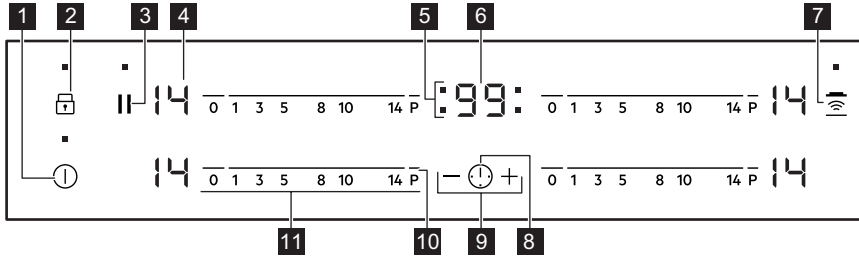

Bedienen Sie das Gerät über die Sensorfelder. Die Anzeigen, Kontrolllampen und akustischen Signale informieren Sie über die aktiven Funktionen.

Sensorfeld	Funktion	Kommentar
1	Ein / AUS	Ein- und Ausschalten des Kochfeldes.
2	Verriegelung / Kindersicherung	Verriegeln / Entriegeln des Bedienfelds.
3	Pause	Ein- und Ausschalten der Funktion.
4	Kochstufenanzeige	Zeigt die Kochstufe an.
5	Kochzonen-Anzeigen des Timers	Zeigt an, für welche Kochzone die Zeit eingestellt wurde.
6	Timer-Anzeige	Zeigt die Zeit in Minuten an.
7	Hob²Hood	Ein- und Ausschalten des manuellen Modus der Funktion.
8	-	Auswählen der Kochzone.
9	+ / -	Erhöhen oder Verringern der Zeit.
10	PowerBoost	Ein- und Ausschalten der Funktion.
11	Einstellskala	Einstellen der Kochstufe.

6.2 Kochstufenanzeigen

Display	Beschreibung
0	Die Kochzone ist ausgeschaltet.
1 14	Die Kochzone ist eingeschaltet.
u	Die Funktion Pause ist in Betrieb.
R	Automatisches Aufheizen in Betrieb.

Display	Beschreibung
	PowerBoost ist eingeschaltet.
+ Ziffer	Es ist eine Störung aufgetreten.
	OptiHeat control (3-stufige Restwärmeanzeige): Weiter kochen/warmhalten/Restwärme.
	Verriegelung/ Kindersicherung ist in Betrieb.
	Falsches oder zu kleines Kochgeschirr oder kein Kochgeschirr auf der Kochzone.
	Automatische Abschaltung ist in Betrieb.

6.3 OptiHeat control (3-stufige Restwärmeanzeige)

WARNUNG!

Solange die Anzeige leuchtet, besteht Verbrennungsgefahr durch Restwärme.

Die Induktionskochzonen erzeugen die erforderliche Hitze zum Kochen direkt im Boden des Kochgeschirrs. Die Glaskeramik wird durch die Hitze des Kochgeschirrs erhitzt.

Die Anzeigen erscheinen, wenn eine Kochzone heiß ist. Sie zeigen den Restwärmegrad der Kochzonen an, die Sie gerade verwenden:

– Kochen fortsetzen,

– Warmhalten,

– Restwärme.

Die Anzeige kann ebenso erscheinen:

- für die benachbarten Kochzonen, auch wenn Sie diese nicht benutzen,
- wenn heißes Kochgeschirr auf die kalte Kochzone gestellt wird,
- wenn das Kochfeld ausgeschaltet ist, aber die Kochzone noch heiß ist.

Die Anzeige erlischt, wenn die Kochzone abgekühlt ist.

6.4 Ein- und Ausschalten

Berühren Sie 1 Sekunde lang, um das Kochfeld ein- oder auszuschalten.

6.5 Automatische Abschaltung

Die Funktion schaltet das Kochfeld automatisch aus:

- wenn alle Kochzonen ausgeschaltet sind,
- wenn Sie die Kochstufe nach Einschalten des Kochfelds nicht einstellen,
- wenn das Bedienfeld mehr als 10 Sekunden mit verschütteten Lebensmitteln oder einem Gegenstand (Topf, Tuch usw.) bedeckt ist. Ein akustisches Signal ertönt und das Kochfeld wird ausgeschaltet. Entfernen Sie den Gegenstand oder reinigen Sie das Bedienfeld.
- wenn das Kochfeld zu heiß wird (wenn beispielsweise ein Topf leerkocht). Lassen Sie die Kochzone abkühlen, bevor Sie das Kochfeld wieder benutzen.
- wenn Sie ungeeignetes Kochgeschirr verwenden. Das Symbol erscheint und die Kochzone schaltet sich nach 2 Minuten automatisch aus.
- wenn Sie eine Kochzone nicht ausschalten oder die Kochstufe ändern. Nach einiger Zeit erscheint und das Kochfeld schaltet sich aus.

Das Verhältnis zwischen der Kochstufe und der Zeit, nach der das Kochfeld ausgeschaltet wird:

Kochstufe	Das Kochfeld schaltet sich ab nach
 1 - 3	6 Stunden
4 - 7	5 Stunden
8 - 9	4 Stunden
10 - 14	1,5 Stunden

6.6 Kochstufe

Einstellen oder Ändern der Kochstufe:

Berühren Sie die Einstellskala auf der gewünschten Kochstufe oder fahren Sie mit dem Finger entlang der Skala bis zur gewünschten Kochstufe.

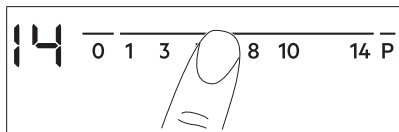

6.7 Verwenden der Kochzonen

Stellen Sie das Kochgeschirr auf das Kreuz / Quadrat, das sich auf der Oberfläche befindet, auf der Sie kochen. Decken Sie das Kreuz / Quadrat vollständig ab.

Induktionskochzonen passen sich automatisch an die Größe des Kochgeschirrbodens an. Mit dem großen Kochgeschirr können Sie auf zwei Kochzonen gleichzeitig kochen.



Verwenden Sie für eine optimale Wärmeübertragung Kochgeschirr mit einem Bodendurchmesser, der der Größe der Kochzone entspricht (d. h. der maximale Kochgeschirrdurchmesserwert in „Technische Daten“ > „Spezifikation für Kochzonen“). Achten Sie darauf, dass das Kochgeschirr für Induktionskochfelder geeignet ist. Weitere Informationen zum Kochgeschirr finden Sie im Kapitel „Praktische Hinweise und Tipps“.



6.8 Automatisches Aufheizen

Verwenden Sie diese Funktion, um eine gewünschte Wärmeeinstellung in kürzerer Zeit zu erreichen. Wenn die Funktion eingeschaltet ist, wird die Kochzone zu Beginn mit der höchsten Wärmeeinstellung betrieben und fährt dann mit der gewünschten Wärmeeinstellung fort.



Um die Funktion einzuschalten, muss die Kochzone kalt sein.

Einschalten der Funktion für eine

Kochzone: Berühren Sie **P** ( leuchtet auf). Berühren Sie sofort eine gewünschte Kochstufe. Nach 3 Sekunden ( leuchtet auf.

Ausschalten der Funktion: Ändern Sie die Kochstufe.

6.9 PowerBoost

Diese Funktion stellt den Induktionskochzonen mehr Leistung zur Verfügung. Die Funktion kann für die Induktionskochzone nur für begrenzte Zeit aktiviert werden. Danach wird die Induktionskochzone automatisch auf die höchste Kochstufe zurückgesetzt.

Einschalten der Funktion für eine

Kochzone: Berühren Sie **P** ( leuchtet auf.

Ausschalten der Funktion: Ändern Sie die Kochstufe.

6.10 Timer

Countdown-Timer

Mit dieser Funktion stellen Sie ein, wie lange die Kochzone für einen einzelnen Kochvorgang in Betrieb sein soll.



Stellen Sie zuerst die Kochstufe für die Kochzone und danach die Funktion ein.



Einstellen der Kochzone: Berühren Sie  wiederholt, bis die Anzeige der gewünschten Kochzone aufleuchtet.

Einschalten der Funktion: Berühren Sie  des Timers, um die Zeit einzustellen (00 - 99 Minuten). Wenn die Kontrolllampe der

Kochzone anfängt, langsam zu blinken, wird die Zeit heruntergezählt.

So sehen Sie die verbleibende Zeit: Stellen Sie die Kochzone mit  ein. Die Anzeige der Kochzone beginnt rasch zu blinken. Im Display wird die verbleibende Zeit angezeigt.

Ändern der Zeit: Stellen Sie die Kochzone mit  ein. Berühren Sie  oder .

Ausschalten der Funktion: Kochzone mit  einstellen und  berühren. Die Restzeit wird heruntergezählt auf 00. Die Anzeige der Kochzone erlischt.



Wenn die eingestellte Zeit abgelaufen ist, ertönt ein Signalton und 00 blinkt. Die Kochzone wird ausgeschaltet.



Zum Ausschalten des Signaltons:

Berühren Sie .



Garzeitmesser

Mit dieser Funktion können Sie feststellen, wie lange die Kochzone bereits in Betrieb ist.

Einstellen der Kochzone: Berühren Sie  wiederholt, bis die Anzeige der gewünschten Kochzone aufleuchtet.

Zum Einschalten der Funktion: Berühren Sie  des Timers.  wird angezeigt. Wenn die Kontrolllampe der Kochzone anfängt, langsam zu blinken, wird die Zeit hochgezählt. Das Display wechselt zwischen  und abgelaufener Zeit (Minuten).



So sehen Sie, wie lange die Kochzone in Betrieb ist: Einstellen der Kochzone mit . Die Anzeige der Kochzone beginnt rasch zu blinken. Das Display zeigt an, wie lange die Zone bereits in Betrieb ist.

Ausschalten der Funktion: Einstellen der Kochzone mit  und  oder  berühren. Die Anzeige der Kochzone erlischt.



Kurzzeit-Wecker

Sie können diese Funktion als **Kurzzeit-Wecker** benutzen, wenn das Kochfeld eingeschaltet ist und die Kochzonen nicht in

Betrieb sind. Die Anzeige für die Kochstufe zeigt  an.

Zum Aktivieren der Funktion:  berühren. Berühren Sie  oder  des Timers, um die Zeit einzustellen. Wenn die eingestellte Zeit abgelaufen ist, ertönt ein Signalton und **00** blinkt.

Zum Ausschalten des Signaltons:  berühren.

Zum Ausschalten der Funktion:  und dann  berühren. Die Restzeit wird heruntergezählt auf 00.



Die Funktion hat keine Auswirkung auf den Betrieb der Kochzonen.

6.11 Pause

Mit dieser Funktion werden alle eingeschalteten Kochzonen auf die niedrigste Heizstufe geschaltet.

Wenn diese Funktion eingeschaltet ist, werden alle anderen Symbole des Bedienfelds gesperrt.

Die Funktion unterbricht nicht die Timer-Funktionen.

1. Zum Aktivieren der Funktion: Drücken Sie .

 leuchtet auf. Die Kochstufe wird auf 1 reduziert.



2. Zum Ausschalten der Funktion: Drücken Sie .

Die vorherige Heizstufe erscheint.

6.12 Verriegelung

Sie können das Bedienfeld während des Betriebs der Kochzonen sperren. So wird verhindert, dass die Kochstufe versehentlich geändert wird.

Stellen Sie zuerst die Kochstufe ein.

Um die Funktion zu aktivieren: tippen Sie bitte auf .  erscheint 4 Sekunden lang. Der Timer bleibt eingeschaltet.

Ausschalten der Funktion: Berühren Sie .

 Die vorherige Kochstufe schaltet sich ein.







Wenn Sie das Kochfeld ausschalten, wird diese Funktion auch ausgeschaltet.

6.13 Kindersicherung

Diese Funktion verhindert eine versehentliche Bedienung des Kochfelds.



Zum Einschalten der Funktion: Schalten

Sie mit  das Kochfeld ein. Stellen Sie keine Kochstufe ein. Berühren Sie 4 Sekunden lang



.  leuchtet auf. Schalten Sie das Kochfeld mit  aus.

Zum Ausschalten der Funktion: Schalten

Sie mit  das Kochfeld ein. Stellen Sie keine Kochstufe ein. Berühren Sie 4 Sekunden lang





.  leuchtet auf. Schalten Sie das Kochfeld mit  aus.

Zur Umgehung der Funktion für nur eine

Garzeit: Schalten Sie mit  das Kochfeld ein.  leuchtet auf. Berühren Sie  4

Sekunden lang. **Stellen Sie die Kochstufe innerhalb von 10 Sekunden ein.** Sie können das Kochfeld in Betrieb nehmen. Diese Funktion wird erneut eingeschaltet, sobald das Kochfeld mit  ausgeschaltet wird.

6.14 OffSound control (Ein- und Ausschalten der Signaltöne)

Schalten Sie das Kochfeld aus. Berühren Sie  3 Sekunden lang. Das Display wird ein- und ausgeschaltet. Berühren Sie  3 Sekunden lang.  oder  auf. Drücken Sie  des Timers, um eine der folgenden Optionen auszuwählen:

•  - die Signaltöne sind ausgeschaltet

•  - die Signaltöne sind eingeschaltet

Um Ihre Auswahl zu bestätigen, warten Sie, bis sich das Kochfeld automatisch ausschaltet.

Wenn die Funktion auf  geschaltet ist, können Sie die Töne nur hören, wenn:

- Bei der Berührung von .
- Nach Ablauf der Zeit Kurzzeit-Wecker.
- Nach Ablauf der Zeit Countdown-Timer.
- Sie etwas auf das Bedienfeld stellen.

6.15 Hob²Hood

Diese innovative automatische Funktion verbindet das Kochfeld mit einer speziellen Dunstabzugshaube. Das Kochfeld und die Dunstabzugshaube kommunizieren mit Hilfe von Infrarotsignalen. Die Drehzahl des Ventilators wird automatisch eingestellt. Sie richtet sich nach dem eingestellten Modus und der Temperatur des heißesten Kochgeschirrs auf dem Kochfeld. Sie können den Ventilator auch manuell vom Kochfeld bedienen.



Bei den meisten Dunstabzugshauben ist das Fernsteuerungssystem werkseitig ausgeschaltet. Aktivieren Sie es, bevor Sie die Funktion einschalten. Weitere Informationen finden Sie in der Bedienungsanleitung der Dunstabzugshaube.

Automatische Bedienung der Funktion

Stellen Sie für den automatischen Betrieb der Funktion den Modus auf H1 – H6. Das Kochfeld ist standardmäßig auf H5 eingestellt. Die Abzugshaube reagiert, wenn Sie das Kochfeld bedienen. Das Kochfeld misst die Temperatur des Kochgeschirrs automatisch und passt die Geschwindigkeit des Ventilators an.

Automatikmodi

	Automatische Beleuchtung	Kochen ¹⁾	Braten ²⁾
Modus H0	Aus	Aus	Aus
Modus H1	Ein	Aus	Aus
Modus H2 ³⁾	Ein	Ventilatorgeschwindigkeit 1	Ventilatorgeschwindigkeit 1
Modus H3	Ein	Aus	Ventilatorgeschwindigkeit 1

Automatische Beleuchtung		Kochen ¹⁾	Braten ²⁾
Modus H4	Ein	Ventilatorgeschwindigkeit 1	Ventilatorgeschwindigkeit 1
Modus H5	Ein	Ventilatorgeschwindigkeit 1	Ventilatorgeschwindigkeit 2
Modus H6	Ein	Ventilatorgeschwindigkeit 2	Ventilatorgeschwindigkeit 3

1) Das Kochfeld erkennt, dass gekocht wird, und regelt die Ventilatorgeschwindigkeit je nach eingestelltem Automatikmodus.

2) Das Kochfeld erkennt, dass gebraten wird, und regelt die Ventilatorgeschwindigkeit je nach eingestelltem Automatikmodus.

3) Dieser Modus schaltet den Lüfter und die Beleuchtung ein und verlässt sich nicht auf die Temperatur.

Ändern des Automatikmodus

- Schalten Sie das Gerät aus.
- Drücken Sie 3 Sekunden lang. Das Display wird ein- und ausgeschaltet.
- für 3 Sekunden drücken, bis oder aufleuchtet.
- ein paar Mal drücken, bis aufleuchtet.
- Drücken Sie auf des Timers, um einen Automatikmodus auszuwählen.



Schalten Sie den Automatikmodus der Funktion aus, um die Dunstabzugshaube direkt einzuschalten.



Wenn Sie das Garen beenden und das Kochfeld ausschalten, kann die Dunstabzugshaube noch über einen bestimmten Zeitraum laufen. Nach dieser Zeit schaltet das System den Ventilator automatisch aus. Während der folgenden 30 Sekunden kann der Lüfter nicht wieder eingeschaltet werden.

Manuelle Bedienung der Ventilatorgeschwindigkeit

Sie können die Funktion auch manuell bedienen. Berühren Sie hierzu , wenn das Kochfeld eingeschaltet ist. Dies deaktiviert den Automatikbetrieb und Sie können die Ventilatorgeschwindigkeit manuell ändern.

Durch Drücken von erhöht sich die Ventilatorgeschwindigkeit um eine Stufe. Wenn Sie die Intensivstufe gewählt haben und erneut drücken, wird die Ventilatorgeschwindigkeit auf 0 gesetzt und die Dunstabzugshaube deaktiviert. Berühren Sie , um die Lüftergeschwindigkeit 1 wieder einzustellen.



Zum Einschalten des Automatikbetriebs schalten Sie das Kochfeld aus und wieder ein.

Einschalten der Beleuchtung

Sie können das Kochfeld so einstellen, dass die Beleuchtung automatisch eingeschaltet wird, wenn Sie das Kochfeld einschalten. Stellen Sie hierzu den Automatikmodus auf H1 – H6 ein.



Die Beleuchtung der Dunstabzugshaube schaltet sich 2 Minuten nach dem Ausschalten des Kochfelds aus.

6.16 Strommanagement-Funktion

- Alle Kochzonen sind an eine Phase angeschlossen. Siehe Abbildung.
- Die Phase hat eine maximale elektrische Last.
- Die Funktion teilt die Leistung zwischen den Kochzonen auf.
- Die Funktion wird aktiviert, wenn die gesamte Strombelastung der Kochzonen überschritten wird.
- Die Funktion reduziert die Leistung der anderen Kochzonen.
- Das Display der Kochstufe der reduzierten Zonen wechselt zwischen zwei Stufen.

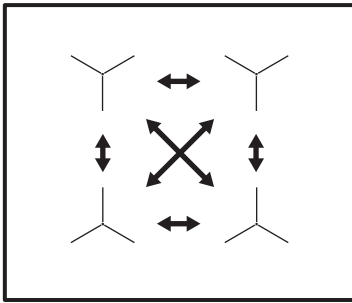

7. KOCHFELD - HINWEISE UND TIPPS

⚠️ **WARNUNG!**

Siehe Kapitel Sicherheitshinweise.

7.1 Kochgeschirr



Bei Induktionskochzonen erzeugt ein starkes Elektromagnetfeld die Hitze im Kochgeschirr sehr schnell.



Benutzen Sie für die Induktionskochzonen geeignetes Kochgeschirr.

Kochgeschirrmaterial

- **geeignet:** Gusseisen, Stahl, emaillierter Stahl, Edelstahl, Boden aus mehreren Schichten verschiedener Materialien (vom Hersteller als geeignet gekennzeichnet).
- **nicht geeignet:** Aluminium, Kupfer, Messing, Glas, Keramik, Porzellan.

Kochgeschirr eignet sich für Induktionskochfelder, wenn:

- Wasser sehr schnell auf einer Kochzone kocht, die auf die höchste Erhitzungsstufe geschaltet ist.
- ein Magnet auf den Boden des Kochgeschirrs zieht.



Der Boden des Kochgeschirrs muss so dick und flach wie möglich sein. Stellen Sie sicher, dass die Topfböden sauber und trocken sind, bevor Sie sie auf das Kochfeld stellen.

Abmessungen des Kochgeschirrs

Induktionskochzonen passen sich automatisch an die Größe des Kochgeschirrbodens an. Die korrekten Abmessungen des Kochgeschirrs finden Sie in der Tabelle „Spezifikation der Kochzonen“.

Stellen Sie das Kochgeschirr mittig auf die gewählte Kochzone.

Für eine optimale Wärmeübertragung sollten Sie ein Kochgeschirr verwenden, dessen Bodendurchmesser der unter „Durchmesser des Kochgeschirrs“ angegebenen maximalen Größe der Kochzone entspricht.

7.2 Technische Daten der Kochzonen

Kochzone	Kochgeschirrdurchmesser (mm)	Leistung (W)
Hinten links	125 - 140	1400/2500
Hinten rechts	145 - 180	1800/2800
Vorne rechts	145 - 180	1800/2800

Kochzone	Kochgeschirrdurchmesser (mm)	Leistung (W)
Vorne links	180 - 210	2300/3600

7.3 Geräusche während des Betriebs



Die Geräusche sind normal und weisen nicht auf eine Störung hin. Die Geräusche des Kochgeschirrs können je nach Kochgeschirrmaterial und Leistungsstufe variieren.

Geräusche im Zusammenhang mit Kochgeschirr:

- Knacken: Das Kochgeschirr besteht aus unterschiedlichen Materialien (Sandwichkonstruktion).
- Pfeifen: Sie haben die Kochzone auf eine hohe Stufe geschaltet und das Kochgeschirr besteht aus unterschiedlichen Materialien (Sandwichkonstruktion).
- Summen: Sie haben die Kochzone auf eine hohe Stufe geschaltet.

Kochfeldbezogene Geräusche:

- Klicken: Elektrisches Umschalten.
- Rauschen, Surren: Der Lüfter ist in Betrieb.
- Rhythmisches Geräusch: Kochgeschirr wird erkannt.

7.4 Öko Timer ECO Timer

Um Energie zu sparen, schaltet sich das Heizelement der Kochzone aus, schon bevor der Countdown-Timer ertönt. Der Unterschied in der Betriebszeit hängt von der eingestellten Kochstufe und der Dauer des Garvorgangs ab.

7.5 Vereinfachter Kochleitfaden

Das Verhältnis zwischen der Kochstufe und dem Energieverbrauch der Kochzone ist nicht linear. Bei einer höheren Kochstufe steigt der Energieverbrauch nicht proportional an. Das bedeutet, dass eine Kochzone, die auf eine mittlere Kochstufe eingestellt ist, weniger als die Hälfte ihrer maximalen Leistung verbraucht.



Die Angaben in der Tabelle sind Richtwerte.

Kochstufe	Verwendung für:	Dauer (Min.)	Tipps
 - 1	Warmhalten von gekochten Speisen.	nach Bedarf	Legen Sie einen Deckel auf das Kochgeschirr.
1 - 3	Sauce Hollandaise, schmelzen: Butter, Schokolade, Gelatine.	5 - 25	Von Zeit zu Zeit rühren.
2 - 3	Stocken: Lockere Omeletts, gebackene Eier.	10 - 40	Mit einem Deckel garen.
3 - 5	Reis- und Milchgerichte köcheln lassen, Fertiggerichte aufwärmen.	25 - 50	Mindestens doppelte Menge Flüssigkeit zum Reis geben, Milchgerichte nach der Hälfte der Zeit umrühren.
5 - 7	Dünsten von Gemüse, Fisch, Fleisch.	20 - 45	Geben Sie ein paar Esslöffel Wasser hinzu. Überprüfen Sie die Wassermenge während des Prozesses.
7 - 9	Kartoffeln und anderes Gemüse dämpfen.	20 - 60	Den Boden des Topfes mit 1 - 2 cm Wasser bedecken. Überprüfen Sie während des Prozesses den Wasserstand. Lassen Sie den Deckel auf dem Topf.

Kochstufe	Verwendung für:	Dauer (Min.)	Tipps
7 - 9	Kochen Sie größere Mengen an Lebensmitteln, Eintopfgerichten und Suppen.	60 - 150	Bis zu 3 l Flüssigkeit plus Zutaten.
9 - 12	Sanftes Braten: Schnitzel, Cordon bleu vom Kalb, Kotelett, Frikadellen, Bratwürste, Leber, Mehlschwitze, Eier, Pfannkuchen, Krapfen.	nach Bedarf	Bei Bedarf umdrehen.
12 - 13	Scharfes Braten, Rösti, Lendenstücke, Steaks.	5 - 15	Bei Bedarf umdrehen.
14	Wasser kochen, Nudeln kochen, Fleisch anbraten (Gulasch, Schmorbraten), Frittieren von Pommes frites.		
	Kochen Sie große Mengen Wasser. PowerBoost ist eingeschaltet.		

8. KOCHFELD - REINIGUNG UND PFLEGE

WARNUNG!

Siehe Kapitel Sicherheitshinweise.

8.1 Allgemeine Informationen

- Reinigen Sie das Kochfeld nach jedem Gebrauch.
- Verwenden Sie stets Kochgeschirr mit sauberen Böden.
- Lassen Sie das Kochgeschirr nicht leerkochen und nicht zu heiß werden.
- Bitte verwenden Sie kein Kochgeschirr aus Materialien, die nicht für Induktionsherde geeignet sind.
- Kratzer oder dunkle Flecken auf der Glasoberfläche beeinträchtigen die Funktion des Kochfeldes nicht.
- Verwenden Sie zum Reinigen der Glasoberfläche keine Messer oder andere scharfe Metallwerkzeuge.
- Verwenden Sie einen empfohlenen Schaber ausschließlich als zusätzliches Werkzeug nach der Standardreinigung.
- Bitte warten Sie, bis das Kochfeld abgekühlt ist, und führen Sie die

Reinigung der Oberfläche mit einem feuchten Tuch und einem nicht scheuernden Reinigungsmittel durch. Wischen Sie die Oberfläche nach der Reinigung mit einem weichen Tuch trocken.

8.2 Reinigen der Kochfelds

- **Sofort entfernen:** geschmolzener Kunststoff, Kunststoffolie, Salz, Zucker und Lebensmittel mit Zucker. Verwenden Sie einen Schaber und achten Sie darauf, Verbrennungen zu vermeiden.
- **Entfernen, wenn das Kochfeld ausreichend abgekühlt ist:** Kalkringe, Wasserringe, Fettflecken, glänzende metallische Verfärbung. Reinigen Sie die Oberfläche wie oben beschrieben. Um glänzende, metallische Verfärbungen zu entfernen, verwenden Sie ein weiches Tuch und eine Lösung aus Wasser und Essig.

9. BACKOFEN - TÄGLICHER GEBRAUCH

WARNUNG!

Siehe Kapitel Sicherheitshinweise.

9.1 Funktionen des Backofens

0 Aus-Position
Der Backofen ist ausgeschaltet.

 **Heißluft**
Zum Braten und Backen mit gleicher Temperatur auf bis zu zwei Einschubebenen. Stellen Sie eine um 20 - 40 °C niedrigere Backofentemperatur als bei Ober-/Unterhitze ein.

 **Pizzastufe**
Zum Backen von Pizza und anderen Gerichten, die von unten mehr Hitze benötigen.

 **Ober-/Unterhitze**
Backen und Braten von Speisen auf einer Einschubebene.

 **SteamBake / Aqua-Reinigungsfunktion**
Zum Hinzufügen von Feuchtigkeit während des Garens. Für die richtige Farbe und knusprige Kruste beim Backen. Für saftigere Speisen beim Aufwärmen.
Weitere Informationen zum Thema finden Sie im Kapitel „Pflege und Reinigung“: Aqua-Reinigungsfunktion.

 **Grillstufe 2**
Zum Grillen dünn geschnittener Lebensmittel in größeren Mengen und zum Toasten von Brot.

 **Heißluftgrillen**
Zum Braten großer Fleischstücke oder von Geflügel mit Knochen auf einer Ebene. Zum Backen von Gratins und zum Bräunen.

 **Feuchte Umluft**
Diese Funktion wurde zur Einhaltung der Energieeffizienzklassen- und Umweltdesignregulierungen (gemäß EU 65/2014 und EU 66/2014) verwendet. Tests gemäß: IEC/EN 60350-1. Dies soll während des Garvorgangs Energie sparen.
Die Backofentür sollte während des Garvorgangs geschlossen bleiben, damit die Funktion nicht unterbrochen wird. So wird gewährleistet, dass der Backofen mit der höchsten Energieeffizienz arbeitet.
Wenn Sie diese Funktion nutzen, kann die Temperatur im Garraum von der eingestellten Temperatur abweichen. Die Wärmeleistung kann geringer sein. Allgemeine Empfehlungen zur Energieeinsparung finden Sie im Kapitel „Energieeffizienz“, „Energiesparen“.
Die Kochanleitungen finden Sie im Kapitel „Hinweise und Tipps“, Feuchte Umluft.
Die Backofenlampe wird während dieser Funktion automatisch ausgeschaltet.

 Sie können Lebensmittel mit der Feuchte Umluft-Funktion auftauen, ohne eine Temperatur einzustellen.

9.2 Ein- und Ausschalten des Backofens

 **Je nach Modell besitzt Ihr Gerät Knopfsymbole, Kontrolllampen oder Anzeigen:**

- Die Anzeige leuchtet während der Aufheizphase des Backofens auf.
- Die Lampe leuchtet, während der Backofen in Betrieb ist.
- Das Symbol zeigt an, ob der Knopf eine der Kochzonen, die Ofenfunktionen oder die Temperatur regelt.

1. Drehen Sie den Einstellknopf auf die gewünschte Ofenfunktion.
2. Drehen Sie den Temperaturwahlknopf auf die gewünschte Temperatur.
3. Drehen Sie zum Ausschalten des Backofens den Backofen-Einstellknopf

und den Temperaturwahlknopf in die Position Aus.

9.3 Einschalten der Funktion: SteamBake

Diese Funktion erhöht die Feuchtigkeit während des Garvorgangs.

⚠️ WARNUNG!

Risiko von Schäden am Gerät.

Freigesetzte Feuchtigkeit kann Verbrennungen verursachen:

- Öffnen Sie nicht die Gerätetür, wenn folgende Funktion in Betrieb ist: SteamBake.
- Öffnen Sie die Gerätetür vorsichtig nach der Funktion: SteamBake.



Siehe Kapitel „Tipps und Hinweise“.

1. Backofentür öffnen.
2. Füllen Sie die Garraumvertiefung mit Leitungswasser.
Die maximale Kapazität der Garraumvertiefung beträgt 250 ml.
Füllen Sie die Garraumvertiefung nur mit Wasser, wenn der Backofen kalt ist.
3. Drehen Sie den Funktionsknopf: SteamBake .
4. Drehen Sie den Temperaturwahlknopf auf die gewünschte Temperatur.
5. Legen Sie Lebensmittel in das Gerät und schließen Sie die Backofentür.

⚠️ VORSICHT!

Füllen Sie die Garraumvertiefung nicht wieder mit Wasser auf, während der Garvorgang läuft oder der Backofen heiß ist.

6. Drehen Sie zum Ausschalten des Geräts den Backofen-Einstellknopf und den Temperaturwahlknopf auf die Position Aus.
7. Entfernen Sie Wasser aus der Garraumvertiefung.

⚠️ WARNUNG!

Stellen Sie sicher, dass das Gerät abgekühlt ist, bevor Sie das verbleibende Wasser aus der Garraumvertiefung entfernen.

9.4 Kühlgebläse

Wenn der Backofen in Betrieb ist, wird das Kühlgebläse automatisch eingeschaltet, um die Ofenoberflächen zu kühlen. Nach dem Abschalten des Backofens läuft das Kühlgebläse weiter, bis der Ofen abgekühlt ist.

9.5 Einsetzen des Zubehörs

Je nach Modell ist entsprechendes Zubehör erhältlich. Scannen Sie den QR-Code, um zu überprüfen, wie das mit Ihrem Gerät gelieferte Zubehör verwendet wird. Optionales Zubehör können Sie separat bestellen. Wenden Sie sich bitte für weitere Informationen an Ihren Händler vor Ort.



Kleine Einbuchtungen erhöhen die Sicherheit und bieten Kippschutz. Sie sind auch Anti-Kipp-Vorrichtungen. Durch den umlaufend erhöhten Rand des Rosts ist das Kochgeschirr gegen Abrutschen vom Rost gesichert.

Führen Sie das Zubehör (Kombirost / Backblech) zwischen die Führungsschienen der Ablagestütze ein. Stellen Sie sicher, dass der Rost die Rückseite des Backofens berührt.

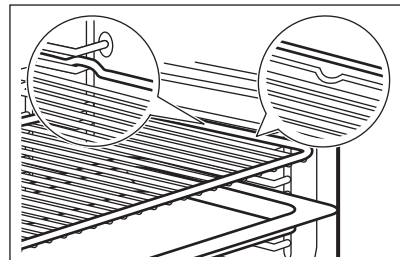

Wenn Ihr Backblech eine Neigung hat, positionieren Sie es zur Rückseite des Ofeninnenraums hin.

Wenn das Zubehör mit einer Aufschrift versehen ist, achten Sie darauf, dass sie zu Ihnen hin zeigt.

Wenn Sie ein Backblech mit Löchern verwenden, legen Sie das Backblech / die

Pfanne darunter, um abtropfende Flüssigkeiten aufzufangen.

10. BACKOFEN - UHRFUNKTIONEN

10.1 Display

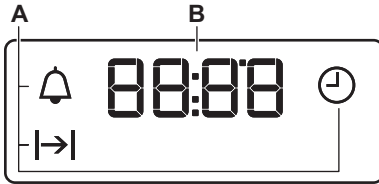

- A. Uhrfunktionen
- B. Timer

10.2 Knöpfe

Taste	Funktion	Beschreibung
—	MINUS	Einstellen der Zeit.
🕒	UHR	Einstellen einer Uhrfunktion.
+	PLUS	Einstellen der Zeit.

10.3 Uhrfunktionen

Uhrfunktion		Anwendung
🕒	UHRZEIT	Zum Einstellen, Ändern oder Überprüfen der Uhrzeit.
→	DAUER	Einstellen der Einschaltdauer für den Backofen.
🔔	KURZZEIT-WECKER	Einstellen eines Countdowns. Diese Funktion hat keine Auswirkung auf den Backofenbetrieb. Sie können diese Funktion jederzeit und auch bei ausgeschaltetem Backofen einstellen.





10.4 Einstellen der DAUER

1. Stellen Sie eine Ofenfunktion und die Temperatur ein.
2. Drücken Sie 🕒 wiederholt, bis |→| anfängt zu blinken.
3. Die DAUER wird mit + oder — eingestellt.

Im Display erscheint |→|.



4. Nach Ablauf der Zeit blinkt |→| und es ertönt ein akustisches Signal. Das Gerät wird automatisch ausgeschaltet.
5. Drücken Sie eine beliebige Taste, um das akustische Signal abzustellen.
6. Drehen Sie den Backofen-Einstellknopf und den Temperaturwahlknopf auf die Aus-Position.

10.5 Einstellen des KURZZEIT-WECKERS

1. Drücken Sie  wiederholt, bis  anfängt zu blinken.
2. Drücken Sie  oder , um die gewünschte Zeit einzustellen.
Der Kurzzeit-Wecker wird automatisch nach fünf Sekunden eingeschaltet.
3. Nach Ablauf der eingestellten Zeit ertönt ein akustisches Signal. Drücken Sie eine beliebige Taste, um das akustische Signal abzustellen.

4. Drehen Sie den Backofen-Einstellknopf und den Temperaturwahlknopf in die Position Aus.

10.6 Ausschalten der Uhrfunktionen

1. Drücken Sie  wiederholt, bis die Anzeige für die gewünschte Funktion blinkt.
2. Halten Sie  gedrückt.
Nach einigen Sekunden wird die Uhrfunktion ausgeschaltet.

11. BACKOFEN - HINWEISE UND TIPPS

WARNUNG!

Siehe Kapitel Sicherheitshinweise.



Die Temperaturen und Garzeiten in den Tabellen sind nur Richtwerte. Sie hängen von den Rezepten sowie der Qualität und Menge der verwendeten Zutaten ab.

11.1 Feuchte Umluft

Brot und Pizza

Speise	Temperatur (°C)	Dauer (Min.)	Einschubebene
Buns	180	25 - 35	3
Pizza, gefroren, 350 g	190	25 - 35	3

Kuchen auf dem Backblech

Speise	Temperatur (°C)	Dauer (Min.)	Einschubebene
Biskuitrolle	180	20 - 30	3
Brownie	180	30 - 40	3

Kuchen in Form

Speise	Temperatur (°C)	Dauer (Min.)	Einschubebene
Soufflé	200	30 - 40	3
Biskuitboden	180	20 - 30	3
Englischer Sandwichkuchen à la Victoria	150	25 - 35	3

Fisch

Speise	Temperatur (°C)	Dauer (Min.)	Einschubebene
Fisch in Beuteln, 300 g	180	25 - 35	3
Fisch, 200 g	180	25 - 35	3
Fischfilet, 300 g	180	25 - 35	3

Fleisch

Speise	Temperatur (°C)	Dauer (Min.)	Einschubebene
Fleisch im Beutel, 250 g	200	25 - 35	3
Fleischspieße, 500 g	200	30 - 40	3

Kleine Backwaren

Speise	Temperatur (°C)	Dauer (Min.)	Einschubebene
Plätzchen	180	25 - 35	3
Makronen	160	25 - 35	3
Muffins	180	25 - 35	3
Cracker, pikant	170	20 - 30	3
Mürbeteigplätzchen	150	25 - 35	3
Tartelettes	170	15 - 25	3

Vegetarisch

Speise	Temperatur (°C)	Dauer (Min.)	Einschubebene
Gemischtes Gemüse im Beutel, 400 g	180	25 - 35	3
Omelett	200	20 - 30	3
Gemüse auf Backblech, 700 g	180	25 - 35	3

11.2 SteamBake

Backwaren

Speise	Temperatur (°C)	Wassermenge in der Garraumvertiefung (ml)	Vorheizzeit (Min.)	Dauer (Min.)	Einschubebene
Weißbrot	180	150	10	30 - 40	2
Brötchen	200	150	5	20 - 25	2
Focaccia	190	150	10	20 - 25	1

Speise	Temperatur (°C)	Wassermenge in der Garraumvertiefung (ml)	Vorheizzeit (Min.)	Dauer (Min.)	Einschubebene
Pizza, hausgemacht	230	150	10	15 - 20	2
Plätzchen, Scones, Croissants	160	150	10	10 - 20	2
Pflaumenkuchen, Zimtschnecken	160	150	10	70 - 80	2

Tiefkühlgerichte

Speise	Temperatur (°C)	Wassermenge in der Garraumvertiefung (ml)	Vorheizzeit (Min.)	Dauer (Min.)	Einschubebene
Pizza	200	100	10	15	2
Croissant	170	50	10	25	2
Lasagne, frisch	200	200	10	35 - 45	2

Speisen aufwärmen

Speise	Temperatur (°C)	Wassermenge in der Garraumvertiefung (ml)	Vorheizzeit (Min.)	Dauer (Min.)	Einschubebene
Weißbrot	110	100	-	30 - 40	2
Brötchen	110	100	-	20 - 25	2
Pizza, hausgemacht	110	100	-	15 - 20	2
Focaccia	110	100	-	20 - 30	2
Gemüse	110	100	-	15 - 25	2
Reis	110	100	-	15 - 26	2
Nudeln	110	100	-	15 - 27	2
Fleisch	110	100	-	15 - 28	2

Braten

Speise	Temperatur (°C)	Wassermenge in der Garraumvertiefung (ml)	Vorheizzeit (Min.)	Dauer (Min.)	Einschubebene
Hähnchen	210	200	-	70 - 75	2
Halbes Hähnchen	210	200	-	35 - 50	2
Schweinebraten	180	200	-	65 - 70	2

Speise	Temperatur (°C)	Wassermenge in der Garraumverteilung (ml)	Vorheizzeit (Min.)	Dauer (Min.)	Einschubebene
Roastbeef, 1–1,5 kg 1. Blutig 2. Mittel 3. Durch	200	200	-	1. 50 - 55 2. 60 - 65 3. 65 - 70	2
Putenbraten	200	200	-	70 - 85	2

11.3 Informationen für Prüfinstitute

Speise	Funktion	Temperatur (°C)	Dauer (Min.)	Zubehör	Einschubebene
Törtchen (20 Stück/Backblech)	Ober-/Unterhitze	170	20–30	Backblech	4
Törtchen (20 Stück/Backblech) ¹⁾	Heißluft	150	20–30	Backblech	2
Törtchen (20 Stück/Blech) ¹⁾	Heißluft	150	25–35	Backblech / tiefe Pfanne	1 + 4
Amerikanischer Apfelkuchen, 2 Formen (ø 20 cm) auf dem Rost, diagonal versetzt	Ober-/Unterhitze	180	70–90	Rost	1
Amerikanischer Apfelkuchen, 2 Formen (ø 20 cm) auf dem Rost, diagonal versetzt	Heißluft	160	70–90	Rost	2
Amerikanischer Apfelkuchen, 2 Formen (ø 20 cm) auf dem Rost, diagonal versetzt	Pizzastufe	160	60–80	Rost	2
Biskuit (fettfrei), 1 Form (ø 26 cm) auf dem Rost	Ober-/Unterhitze	170	30–40	Rost	3
Biskuit (fettfrei), 1 Form (ø 26 cm) auf dem Rost	Heißluft	150	35–45	Rost	2
Biskuit (fettfrei), 1 Form (ø 26 cm) auf dem Rost ¹⁾	Heißluft	160	25–35	Rost	1 + 4
Mürbeteiggebäck/Feingebäck	Heißluft	140	20–35	Backblech	3
Mürbeteiggebäck/Feingebäck	Heißluft	140	20–30	Backblech	1 + 4
Mürbeteiggebäck/Feingebäck	Ober-/Unterhitze	160	20–35	Backblech	3

Speise	Funktion	Temperatur (°C)	Dauer (Min.)	Zubehör	Einschubebene
Toast ¹⁾	Grillstufe 2	Max.	1 - 5	Rost	4
Hamburger aus Rindfleisch	Grillstufe 1	Max.	15 - 20 erste Seite. 10 - 15 zweite Seite	Rost / tiefe Pfanne	4 + 1

1) Backofen 10 Minuten aufheizen.

12. BACKOFEN - REINIGUNG UND PFLEGE

WARNUNG!

Siehe Kapitel Sicherheitshinweise.

12.1 Hinweise zur Reinigung

Reinigungsmittel

- Reinigen Sie die Vorderseite des Geräts nur mit einem Mikrofasertuch mit warmem Wasser und einem milden Reinigungsmittel. Reinigen und überprüfen Sie die Türdichtung um den Garraumrahmen.
- Reinigen Sie die Metalloberflächen mit einer geeigneten Reinigungslösung.
- Reinigen Sie Flecken mit einem milden Reinigungsmittel.

Täglicher Gebrauch

- Reinigen Sie den Garraum nach jedem Gebrauch. Fettansammlungen oder andere Speisereste könnten einen Brand verursachen.
- Lassen Sie Speisen nicht länger als 20 Minuten im Gerät stehen. Trocknen Sie den Garraum nach jedem Gebrauch nur mit einem Mikrofasertuch ab.

Zubehör

- Reinigen Sie alle Zubehörteile nach jedem Gebrauch und lassen Sie sie trocknen. Verwenden Sie nur ein Mikrofasertuch mit warmem Wasser und einem milden Reinigungsmittel. Reinigen Sie die Zubehörteile nicht im Geschirrspüler.
- Reinigen Sie das Zubehör mit Antihafbeschichtung nicht mit Scheuermitteln oder scharfkantigen Gegenständen.

12.2 Öfen mit Edelstahl- oder Aluminiumfront

Reinigen Sie die Backofentür nur mit einem feuchten Tuch oder Schwamm. Trocknen Sie sie mit einem weichen Tuch ab.

Verwenden Sie keine Stahlwolle, Säuren oder Scheuermittel, da diese die Oberflächen beschädigen können. Reinigen Sie das Bedienfeld auf gleiche Weise.

12.3 Reinigung der Garraumvertiefung

Der Reinigungsvorgang entfernt Kalkrückstände aus der Vertiefung im Boden nach dem Garvorgang mit Dampf.



Für die Funktion: SteamBake empfehlen wir einen Reinigungsvorgang mindestens nach 5–10 Garvorgängen.

1. Geben Sie 250 ml weißen Essig in die Garraumvertiefung am Boden des Backofens. Benutzen Sie einen höchstens 6 %-igen Essig ohne Zusätze.
2. Lassen Sie den Essig bei Umgebungstemperatur 30 Minuten lang die Kalkrückstände auflösen.
3. Reinigen Sie den Garraum mit warmem Wasser und einem weichen Lappen.

12.4 Entfernen der Einhängegitter

Zum Reinigen des Backofens die Einschubgitter herausnehmen.

1. Ziehen Sie das Einhängegitter vorne von der Seitenwand weg.

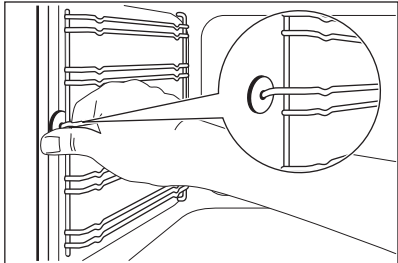

2. Ziehen Sie das Einhängegitter hinten von der Seitenwand weg und nehmen Sie es heraus.

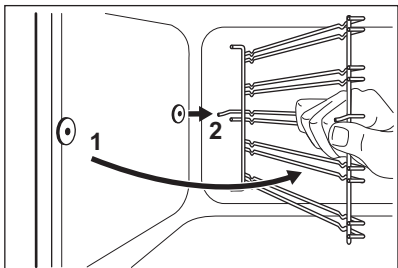

Die Haltestifte an den Teleskopläufern müssen nach vorne zeigen.

Setzen Sie die Einhängegitter in umgekehrter Reihenfolge ein.



VORSICHT!

Vergewissern Sie sich, dass der längere Befestigungsdraht vorne ist. Die Enden der beiden Drähte müssen nach hinten zeigen. Eine unsachgemäße Montage kann zu Schäden am Emaille führen.

12.5 So verwenden Sie die: Aqua-Reinigungsfunktion

Bei dieser Reinigungsfunktion werden mithilfe von Feuchtigkeit Fett- und Speisereste aus dem Gerät entfernt.

1. Füllen Sie Wasser in die Garraumvertiefung: 250ml.
2. Schalten Sie die Funktion  ein.
3. Stellen Sie die Temperatur auf 90 °C ein.
4. Lassen Sie das Gerät 30 Min lang arbeiten.

5. Schalten Sie das Gerät aus.
6. Warten Sie, bis das Gerät kalt ist. Trocknen Sie den Garraum mit einem weichen Lappen ab.

12.6 Entfernen der Backofentür

Um die Reinigung zu erleichtern, entfernen Sie die Backofentür.

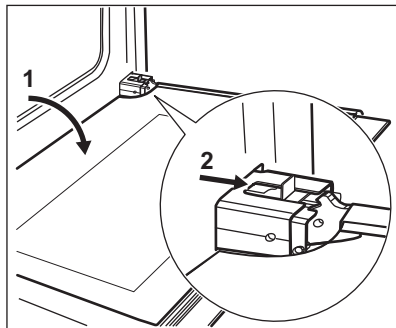

1. Öffnen Sie die Tür vollständig.
2. Bewegen Sie den Schieber, bis Sie ein Klick-Geräusch hören.
3. Schließen Sie die Tür, bis der Schieber einrastet.
4. Entfernen Sie die Tür.

Um die Tür zu entfernen, ziehen Sie zunächst die eine Seite der Tür nach außen und dann die andere Seite. Nach Abschluss des Reinigungsvorgangs setzen Sie die obere Backofentür wieder ein. Führen Sie die Schritte in umgekehrter Reihenfolge aus. Achten Sie darauf, dass Sie beim Einsetzen der Tür ein Klick-Geräusch hören. Wenden Sie gegebenenfalls Kraft an.

12.7 Ausbau und Reinigung der Türscheiben



Die Türscheibe Ihres Produkts kann in Art und Form von den im Bild gezeigten Beispielen abweichen. Auch die Anzahl der Scheiben kann variieren.

1. Fassen Sie die Türabdeckung (B) an der Oberkante der Tür an beiden Seiten. Drücken Sie sie nach innen, um den Klippverschluss zu lösen.

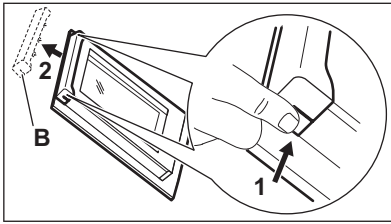

2. Ziehen Sie die Türabdeckung nach vorn, um sie abzunehmen.
3. Fassen Sie die Türscheiben einzeln an der Oberkante und ziehen Sie sie nach oben aus der Führung heraus.

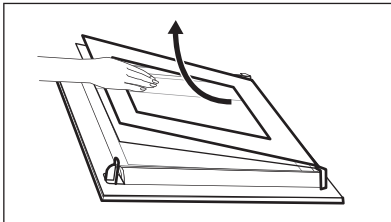

4. Reinigen Sie die Türglasscheiben. Um die Scheiben wieder anzubringen, führen Sie die gleichen Schritte in umgekehrter Reihenfolge aus.

12.8 Austauschen der Lampe

⚠️ WARNUNG!

Stromschlaggefahr.
Die Lampe kann heiß sein.

1. Schalten Sie den Backofen aus. Warten Sie, bis der Ofen kalt ist.
2. Trennen Sie den Ofen von der Netzversorgung.
3. Breiten Sie ein Tuch auf dem Garraumboden aus.

Backofenlampe an der Rückwand



Die Glasabdeckung der Backofenlampe befindet sich an der Rückwand des Backofeninnenraums.

1. Drehen Sie die Glasabdeckung der Lampe gegen den Uhrzeigersinn, und nehmen Sie sie ab.
2. Reinigen Sie die Glasabdeckung.
3. Ersetzen Sie die Lampe durch eine geeignete, bis 300 °C hitzebeständige Backofenlampe.
Verwenden Sie eine Backofenlampe mit der gleichen Leistung.
4. Bringen Sie die Glasabdeckung wieder an.

12.9 Die Schublade

Die Aufbewahrungsschublade befindet sich unter dem Garraum des Backofens.

⚠️ WARNUNG!

Legen Sie keine Lebensmittel in die Schublade.

⚠️ WARNUNG!

Lagern Sie keine brennbaren Gegenstände wie Reinigungsmittel, Plastiktüten, Ofenhandschuhe, Papier, Reinigungsprodukte, Aerosole oder Kunststoffartikel in der Schublade. Wenn Sie den Backofen verwenden, kann die Schublade heiß werden. Es besteht Brandgefahr.

Die Schublade kann zur Reinigung entnommen werden.

Schublade entfernen:

1. Ziehen Sie die Schublade bis zum Anschlag heraus.
 2. Heben Sie die Schublade leicht an, sodass sie in den Schubladenführungen nach oben angehoben werden kann.
- Um die Schublade zu installieren, befolgen Sie die umgekehrte Vorgehensweise.





13. FEHLERBEHEBUNG

WARNUNG!

Siehe Kapitel Sicherheitshinweise.

13.1 Was zu tun ist, wenn ...

Störung	Mögliche Ursache	Problembesehung
Sie können das Gerät nicht aktivieren.	Das Gerät ist nicht oder nicht ordnungsgemäß an die Spannungsversorgung angeschlossen.	Prüfen Sie, ob das Gerät ordnungsgemäß an die Stromversorgung angeschlossen ist.
Sie können das Gerät nicht aktivieren.	Die Sicherung ist durchgebrannt.	Vergewissern Sie sich, dass die Sicherung die Ursache für die Störung ist. Brennt die Sicherung wiederholt durch, wenden Sie sich an eine qualifizierte Elektrofachkraft.
Das Kochfeld kann nicht eingeschaltet oder bedient werden.	Sie haben 2 oder mehr Sensorfelder gleichzeitig berührt.	Berühren Sie nur ein Sensorfeld.
Das Kochfeld kann nicht eingeschaltet oder bedient werden.	Auf dem Bedienfeld befinden sich Wasser- oder Fettspritzer.	Reinigen Sie das Bedienfeld.
Ein akustisches Signal ertönt und das Kochfeld wird ausgeschaltet. Wenn das Kochfeld ausgeschaltet wird, ertönt ein akustisches Signal.	Sie haben etwas auf ein oder mehrere Sensorfelder gestellt.	Entfernen Sie den Gegenstand von den Sensorfeldern.
Das Kochfeld wird ausgeschaltet.	Sie haben etwas auf das Sensorfeld gestellt. ①.	Entfernen Sie den Gegenstand von dem Sensorfeld.
Das Kochfeld braucht zu lange, um das Kochgeschirr aufzuheizen.	Falscher Durchmesser oder falsche Qualität des Kochgeschirrs.	Verwenden Sie für Induktion geeignetes Kochgeschirr mit einem Bodendurchmesser, der annähernd der Größe der Kochzone entspricht
Die Restwärmanzeige funktioniert nicht.	Die Zone ist nicht heiß, da sie nur kurze Zeit in Betrieb war.	Wenn die Kochzone lange genug betrieben wurde, um heiß zu sein, wenden Sie sich an ein autorisiertes Servicezentrum.
Die automatische Aufheizfunktion funktioniert nicht.	Die Kochzone ist heiß.	Lassen Sie die Kochzone abkühlen.
Die automatische Aufheizfunktion funktioniert nicht.	Die höchste Kochstufe ist eingestellt.	Die höchste Kochstufe hat die gleiche Leistung wie die Funktion.
Die Kochstufe schaltet zwischen zwei Stufen hin und her.	Die Leistungsbegrenzungsfunktion ist eingeschaltet.	Siehe Kapitel „Kochfeld – Täglicher Gebrauch“.
Die Sensorfelder werden heiß.	Das Kochgeschirr ist zu groß oder Sie haben es zu nahe an die Bedienelemente gestellt.	Stellen Sie großes Kochgeschirr nach Möglichkeit auf die hinteren Kochzonen.
Es ertönt kein Signalton, wenn Sie die Sensorfelder des Bedienfelds berühren.	Die Signale sind ausgeschaltet.	Schalten Sie die Signale ein. Siehe Kapitel „Kochfeld – Täglicher Gebrauch“.

Störung	Mögliche Ursache	Problembeseitigung
 wird im Kochfeld-Display angezeigt.	Die Abschaltautomatik ist in Betrieb.	Schalten Sie das Kochfeld aus und wieder ein.
 wird im Kochfeld-Display angezeigt.	Die Kindersicherung oder die Tastensperre ist eingeschaltet.	Siehe Kapitel „Kochfeld – Täglicher Gebrauch“.
 wird im Kochfeld-Display angezeigt.	Es befindet sich kein Kochgeschirr auf der Kochzone.	Stellen Sie Kochgeschirr auf die Kochzone.
 wird im Kochfeld-Display angezeigt.	Das Kochgeschirr ist nicht geeignet.	Verwenden Sie passendes Kochgeschirr. Siehe Kapitel „Kochfeld – Hinweise und Tipps“.
 wird im Kochfeld-Display angezeigt.	Der Durchmesser des Kochgeschirrbodens ist zu klein für die Kochzone.	Verwenden Sie Kochgeschirr mit den richtigen Abmessungen. Siehe Kapitel „Kochfeld – Hinweise und Tipps“.
Der Backofen heizt nicht auf.	Der Backofen ist ausgeschaltet.	Schalten Sie den Backofen ein.
Der Backofen heizt nicht auf.	Die Uhrzeit ist nicht eingestellt.	Stellen Sie die Uhrzeit ein.
Der Backofen heizt nicht auf.	Die erforderlichen Einstellungen sind nicht eingestellt.	Vergewissern Sie sich, dass die Einstellungen richtig sind.
Die Lampe funktioniert nicht.	Die Lampe ist defekt.	Ersetzen Sie die Lampe.
Im Display wird „12.00“ angezeigt.	Es gab einen Stromausfall.	Setzen Sie die Uhrzeit zurück.
Dampf und Kondenswasser schlagen sich auf den Speisen und im Garraum des Backofens nieder.	Sie haben das Gericht zu lange im Backofen gelassen.	Lassen Sie die Speisen nach Beendigung des Gar- oder Backvorgangs nicht länger als 15 - 20 Minuten im Backofen stehen.
Bei der Funktion SteamBake ist die Garleistung nicht zufriedenstellend.	Sie haben die Garraumvertiefung nicht mit Wasser gefüllt.	Mehr Informationen hierzu finden Sie unter „Einschalten der Funktion SteamBake“.
Das Wasser in der Garraumvertiefung kocht nicht.	Die Temperatur ist zu niedrig.	Stellen Sie die Temperatur auf mindestens 110 °C ein. Siehe Kapitel „Backofen – Hinweise und Tipps“.
Das Wasser tritt aus der Garraumvertiefung aus.	Es befindet sich zu viel Wasser in der Garraumvertiefung.	Schalten Sie den Backofen aus und stellen Sie sicher, dass das Gerät abgekühlt ist. Entfernen Sie das Wasser mit einem Tuch oder Schwamm. Füllen Sie die richtige Wassermenge in die Garraumvertiefung. Mehr Informationen hierzu finden Sie unter „Einschalten der Funktion SteamBake“.

13.2 Service-Daten

Wenn Sie das Problem nicht selbst lösen können, wenden Sie sich an Ihren Händler oder ein autorisiertes Servicezentrum.

Die vom Kundendienst benötigten Daten finden Sie auf dem Typenschild. Das

Typenschild befindet sich am vorderen Rahmen des Garraums des Geräts. Entfernen Sie das Typenschild nicht vom Garraum.

Wir empfehlen Ihnen, die Daten hier zu notieren:

Modell (MOD.):

Produktnummer (PNC)

Wir empfehlen Ihnen, die Daten hier zu notieren:

Seriennummer (S.N.)

14. ENERGIEEFFIZIENZ

14.1 Produktinformationen gemäß EU-Ökodesign-Vorschriften für Kochfelder

Modellbezeichnung	CIB6646ABM	
Kochfeldtyp	Kochfeld im freistehenden Herd	
Anzahl der Kochzonen	4	
Heiztechnik	Induktion	
Durchmesser der kreisförmigen Kochfelder (Ø)	Vorne links	21.0 cm
	Hinten links	14.0 cm
	Vorne rechts	18.0 cm
	Hinten rechts	18.0 cm
Energieverbrauch pro Kochfeld (EC electric cooking)	Vorne links	179.0 Wh/kg
	Hinten links	180.3 Wh/kg
	Vorne rechts	178.0 Wh/kg
	Hinten rechts	174.8 Wh/kg
Energieverbrauch des Kochfelds (EC electric hob)	178.0 Wh/kg	

IEC/EN 60350-2 – Elektrische Kochgeräte für den Hausgebrauch – Teil 2: Kochfelder – Verfahren zur Messung der Leistung.

14.2 Kochfeld - Energie sparen

Sie können Energie beim täglichen Kochen sparen, wenn Sie den folgenden Hinweisen folgen.

- Wenn Sie Wasser erhitzen, verwenden Sie nur die Menge, die Sie benötigen.

- Legen Sie nach Möglichkeit immer Deckel auf das Kochgeschirr.
- Stellen Sie das Kochgeschirr direkt in die Mitte der Kochzone.
- Nutzen Sie die Restwärme, um Speisen warm zu halten oder zum Schmelzen.

14.3 Produktinformationen und Produktinformationsblatt gemäß den EU-Verordnungen zu Umweltdesign und Energiekennzeichnung für Backöfen

Name des Lieferanten	AEG
Modellbezeichnung	CIB6646ABM 940003161
Energieeffizienzindex	95.3
Energieeffizienzklasse	A
Energieverbrauch mit einer Standardbeladung, konventioneller Modus	0.95 kWh/Programm

Energieverbrauch mit einer Standardbelastung, Umluft-Modus	0.82 kWh/Programm
Anzahl der Garräume	1
Wärmequelle	Strom
Volumen	73 l
Art des Backofens	Backofen im freistehenden Herd
Masse	51.0 kg

IEC/EN 60350-1 – Elektrische Kochgeräte für den Hausgebrauch – Teil 1: Herde, Backöfen, Dampfbacköfen und Grills – Methoden zur Leistungsmessung.

14.4 Backofen - Energiesparen

Die folgenden Tipps helfen Ihnen, bei der Verwendung Ihres Geräts Energie zu sparen.

Stellen Sie sicher, dass die Gerätetür geschlossen ist, wenn das Gerät in Betrieb ist. Die Gerätetür darf während des Garvorgangs nicht zu oft geöffnet werden. Halten Sie die Türdichtung sauber und stellen Sie sicher, dass sie sich fest in der richtigen Position befindet.

Verwenden Sie Kochgeschirr aus Metall und dunkle, nicht-reflektierende Backformen und Behälter, um mehr Energie zu sparen.

Heizen Sie das Gerät vor dem Garen nicht auf, es sei denn, dies wird ausdrücklich empfohlen.

Wenn Sie mehrere Speisen gleichzeitig zubereiten, halten Sie die Unterbrechungen beim Backen so kurz wie möglich.

Garen mit Heißluft

Nutzen Sie, wenn möglich, die Garfunktionen mit Heißluft, um Energie zu sparen.

Restwärme

Beträgt die Garzeit mehr als 30 Minuten, reduzieren Sie die Gerätetemperatur mindestens 3 - 10 Min. vor Ablauf des Garvorgangs. Durch die Restwärme im Gerät wird der Garvorgang fortgesetzt.

Nutzen Sie die Restwärme, um die Speisen warmzuhalten oder andere Gerichte aufzuwärmen.

Warmhalten von Speisen

Wählen Sie die niedrigste Temperatureinstellung, wenn Sie die Restwärme zum Warmhalten von Speisen nutzen möchten.

Feuchte Umluft

Diese Funktion soll während des Garvorgangs Energie sparen.

14.5 Produktinformationen für Leistungsaufnahme und maximale Zeit bis zum Erreichen des entsprechenden Energiesparmodus

Leistungsaufnahme im Bereitschaftszustand	0.8 W
Maximale Zeit, die das Gerät benötigt, um automatisch den entsprechenden Energiesparmodus zu erreichen	20 Min

15. INFORMATIONEN ZUR ENTSORGUNG

Ihre Pflichten als Endnutzer



Dieses Elektro- bzw. Elektronikgerät ist mit einer durchgestrichenen Abfalltonne auf Rädern gekennzeichnet. Das Gerät darf deshalb nur getrennt vom unsortierten Siedlungsabfall gesammelt und zurückgenommen werden, es darf also nicht in den Hausmüll gegeben werden. Das Gerät kann z. B. bei einer kommunalen Sammelstelle oder ggf. bei einem Vertreiber (siehe zu deren Rücknahmepflichten unten) abgegeben werden. Das gilt auch für alle Bauteile, Unterbaugruppen und Verbrauchsmaterialien des zu entsorgenden Altgeräts.

Bevor das Altgerät entsorgt werden darf, müssen alle Altbatterien und Akkumulatoren vom Altgerät getrennt werden, die nicht vom Altgerät umschlossen sind. Das gleiche gilt für Lampen, die zerstörungsfrei aus dem Altgerät entnommen werden können. Der Endnutzer ist zudem selbst dafür verantwortlich, personenbezogene Daten auf dem Altgerät zu löschen.

Hinweise zum Recycling

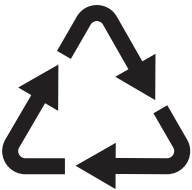

Helfen Sie mit, alle Materialien zu recyceln, die mit diesem Symbol gekennzeichnet sind. Entsorgen Sie solche Materialien, insbesondere Verpackungen, nicht im Hausmüll sondern über die bereitgestellten Recyclingbehälter oder die entsprechenden örtlichen Sammelsysteme.

Recyceln Sie zum Umwelt- und Gesundheitsschutz auch elektrische und elektronische Geräte.

Rücknahmepflichten der Verreiber in Deutschland

Wer auf mindestens 400 m² Verkaufsfläche Elektro- und Elektronikgeräte vertreibt oder sonst geschäftlich an Endnutzer abgibt, ist verpflichtet, bei Abgabe eines neuen Geräts ein Altgerät des Endnutzers der gleichen Geräteart, das im Wesentlichen die gleichen Funktionen wie das neue Gerät erfüllt, am Ort der Abgabe oder in unmittelbarer Nähe hierzu unentgeltlich zurückzunehmen. Das gilt auch für Verreiber von Lebensmitteln mit einer Gesamtverkaufsfläche von mindestens 800 m², die mehrmals im Kalenderjahr oder dauerhaft Elektro- und Elektronikgeräte anbieten und auf dem Markt bereitstellen. Solche Verreiber müssen zudem auf Verlangen des Endnutzers Altgeräte, die in keiner äußeren Abmessung größer als 25 cm sind (kleine Elektrogeräte), im Einzelhandelsgeschäft oder in unmittelbarer Nähe hierzu unentgeltlich zurückzunehmen; die Rücknahme darf in diesem Fall nicht an den Kauf eines Elektro- oder Elektronikgerätes geknüpft, kann aber auf drei Altgeräte pro Geräteart beschränkt werden.

Ort der Abgabe ist auch der private Haushalt, wenn das neue Elektro- oder Elektronikgerät dorthin geliefert wird; in diesem Fall ist die Abholung des Altgerätes für den Endnutzer kostenlos.

Die vorstehenden Pflichten gelten auch für den Vertrieb unter Verwendung von Fernkommunikationsmitteln, wenn die Verreiber Lager- und Versandflächen für Elektro- und Elektronikgeräte bzw. Gesamtlager- und -versandflächen für Lebensmittel vorhalten, die den oben genannten Verkaufsflächen entsprechen. Die unentgeltliche Abholung von Elektro- und Elektronikgeräten ist dann aber auf Wärmeüberträger (z. B. Kühlschrank), Bildschirme, Monitore und Geräte, die Bildschirme mit einer Oberfläche von mehr als 100 cm² enthalten, und Geräte beschränkt, bei denen mindestens eine der äußeren Abmessungen mehr als 50 cm beträgt. Für alle übrigen Elektro- und Elektronikgeräte muss der Verreiber geeignete Rückgabemöglichkeiten in zumutbarer Entfernung zum jeweiligen

Endnutzer gewährleisten; das gilt auch für kleine Elektrogeräte (s.o.), die der Endnutzer zurückgeben will, ohne ein neues Gerät zu kaufen.

Rücknahmepflichten von Vertreibern und andere Möglichkeiten der Entsorgung von Elektro- und Elektronikgeräten in der Region Wallonien

Vertreiber, die Elektro- und Elektronikgeräte verkaufen, sind verpflichtet, bei der Lieferung von Neugeräten Altgeräte desselben Typs, die im Wesentlichen die gleichen Funktionen wie die Neugeräte erfüllen, kostenlos vom Endverbraucher zurückzunehmen. Dies gilt auch bei der Lieferung von neuen Elektro- und Elektronikgeräten oder beim Fernabsatz.

Darüber hinaus ist jeder, der Elektro- und Elektronikgeräte auf einer Verkaufsfläche von

mindestens 400 m² verkauft, verpflichtet, Altgeräte, die in keiner äußeren Abmessung größer als 25 cm sind (Elektrokleingeräte), im Ladengeschäft oder in unmittelbarer Nähe kostenlos zurückzunehmen; die Rücknahme darf in diesem Fall nicht vom Kauf eines Elektro- oder Elektronikgerätes abhängig gemacht werden.

Die Rücknahme von Elektro- und Elektronikgeräten kann auch auf Containerplätzen oder zugelassenen Recyclinghöfen erfolgen. Für weitere Informationen wenden Sie sich bitte an Ihre Gemeindeverwaltung.

Electrolux Appliances AB - Contact Address:
Al. Powstancow Slaskich 26, 30-570 Krakow,
Poland

aeg.com

867364742-A-112026



CE